

EXPERT



NU-E200141_0217

EXPERT

E200141 3t

FACOM EU, 62 Chemin de la Bruyère,
69570 Dardilly, France
UK Importer -FACOM UK, 270 Bath Rd,
Slough SL1 4DX,England
<http://www.expert-tool.com>

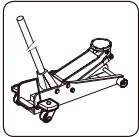

CE

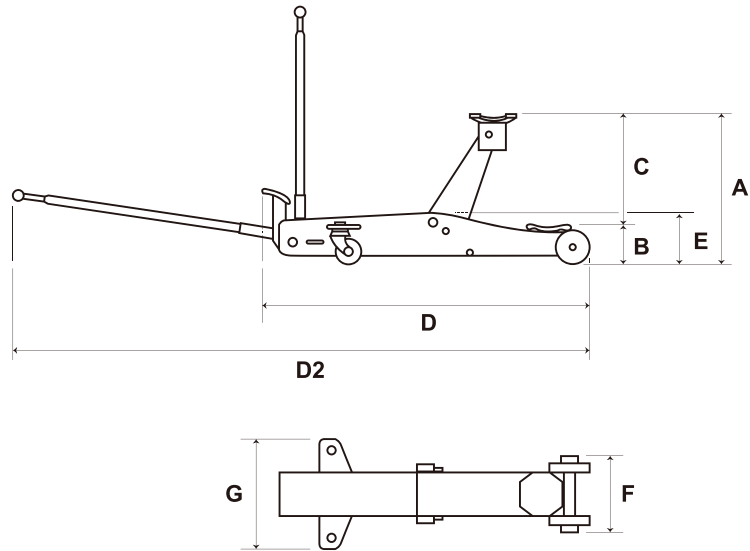

EXPERT	F (t)	A mm	B mm	C mm	D mm	D2 mm	F mm	G mm	OIL	△△
E200141	3	520	140	380	658	1655	266	340	230 ml	36,5 kg

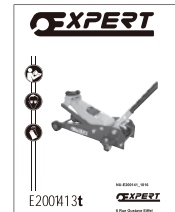
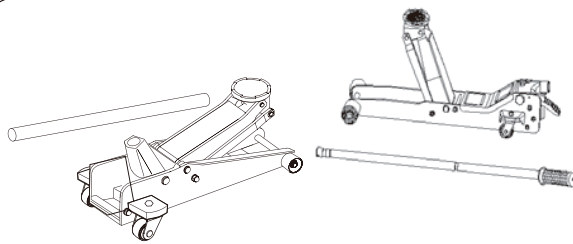

NU-E200141_0217

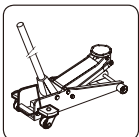

1 **OK**

2 **OK**

4

3 **OK**

5 **HUILE** ISO VG15
OIL
MAX

~~OIL~~ ~~ALCOOL~~ ~~ALCOOL~~ ~~FREINS~~ ~~BRAKES~~

6

7

8



TRES IMPORTANT

FR

Lisez attentivement ces consignes de sécurité, les notices de fonctionnement et d'entretien. Les conserver pour une utilisation postérieure.

Ce cric rouleur hydraulique a été étudié pour lever les véhicules automobiles. Toutes utilisations hors norme de ce cric hydraulique rouleur seront considérées comme incorrectes.

Utilisez le cric rouleur hydraulique de façon adéquate et contrôlez avant utilisation que toutes les parties et composants soient en bon état de fonctionnement. Ne pas modifier les caractéristiques du cric rouleur hydraulique.

Le fabricant se dégage de toute responsabilité pour l'utilisation incorrecte du cric rouleur hydraulique.

1. CONSIGNES DE SECURITE (§ 7.1.1 de l'EN 1494+A1)

Le propriétaire et/ou l'utilisateur doivent connaître le produit, ses caractéristiques techniques et ses consignes de sécurité d'utilisation avant de l'utiliser.

Les informations de sécurité doivent être comprises :

1. Étudier, comprendre et suivre toutes les consignes avant d'utiliser cet appareil.
2. Ne pas dépasser sa capacité nominale.
3. Soutenir le véhicule à l'aide de moyens appropriés immédiatement après l'opération de levage.
4. Effectuer le levage exclusivement sur les zones du véhicule spécifiées par le constructeur.
5. Aucune altération ne doit être apportée à ce produit.
6. Seuls les accessoires et/ou les adaptateurs prévus par le fabricant doivent être utilisés.
7. Un contrôle visuel doit être effectué avant chaque utilisation afin de détecter toute anomalie telle que des soudures fissurées, des fuites ou des pièces endommagées, desserrées ou manquantes.
8. Il est de la responsabilité de l'employeur de s'assurer que l'équipement de protection individuelle (EPI) applicable est conforme avec la réglementation de sécurité locale en vigueur.
9. Tout produit qui semblerait endommagé de quelque manière que ce soit, usé ou ne fonctionnant pas correctement **DOIT ÊTRE RETIRÉ DU SERVICE JUSQU'À CE QU'IL AIT ÉTÉ RÉPARÉ OU REMPLACÉ.**
10. Le cric rouleur hydraulique doit s'appuyer sur une surface ferme, régulière, horizontale, dégagée, et bien éclairée. Ne jamais utiliser le cric rouleur hydraulique sur une surface molle.
11. S'assurer de l'absence de personnes dans le véhicule à lever. Arrêter le moteur, bloquer et caler (1) le véhicule à lever contre tout déplacement. Ne pas entrer dans le véhicule, ni le démarrer tant que ce dernier est positionné sur le cric hydraulique rouleur ou des chandelles. Ne jamais utiliser le cric rouleur hydraulique pour déplacer un véhicule ou le soutenir.
12. Pendant la levée ou la descente de la charge, il est nécessaire de prendre tout type de mesures afin d'éviter son déplacement ou celui du véhicule. Si on utilise le cric rouleur hydraulique au bord de la route, le trafic peut déstabiliser le véhicule arrêté.
13. Le cric rouleur hydraulique doit être utilisé de manière à permettre la manœuvre sans que l'opérateur soit amené à engager une partie quelconque de son corps sous le véhicule. Maintenir les mains, les pieds etc. le plus loin possible des parties mobiles. Ne jamais travailler sous la charge sans que celle-ci soit soutenue par des chandelles (3).
14. Il est impératif que l'opérateur surveille le dispositif d'élévation de la charge durant toute la manœuvre. A la moindre observation d'un déplacement de la charge, interrompre l'opération.
15. S'assurer de l'absence de tout obstacle ou de personne sous la charge, lors de la descente.
16. Par mesure de sécurité, le cric rouleur hydraulique est pourvu d'un clapet de surcharge taré à l'usine et à ne manipuler en aucun cas. Le clapet de sécurité agira en cas de surcharge.
17. Si l'équipement est bloqué, l'utilisateur lèvera le véhicule avec un autre cric jusqu'à dégager le premier.
18. Ne pas utiliser le cric rouleur hydraulique lors de vents violents, de gels, sous des climats extrêmes, près de champs magnétiques puissants ou dans des atmosphères potentiellement explosives.
19. Ne pas mettre le cric rouleur hydraulique en contact avec des aliments.
20. Ne jamais utiliser ce cric rouleur hydraulique pour soulever des personnes.
21. Ne jamais utiliser ce cric rouleur hydraulique comme moyen de manutention (déplacement de charges).
22. Dans le cas d'une utilisation sur un navire, se reporter aux consignes de sécurité point 1.10 de cette présente notice.
23. Les forces manuelles maximales nécessaires pour le fonctionnement du cric rouleur hydraulique (respectivement non chargé et chargé avec la charge nominale) ne sont pas supérieures aux valeurs suivantes :
 - Pour amorcer le mouvement d'un cric rouleur hydraulique non chargé déplaçable ou mobile : 300 N
 - Pour maintenir le mouvement du cric rouleur hydraulique non chargé : 200 N
 - Pour amorcer le mouvement d'un cric rouleur hydraulique mobile chargé : 400 N
 - Pour maintenir le mouvement du cric rouleur hydraulique mobile chargé : 300 N
 - Pour lever le cric rouleur hydraulique chargé à l'aide du levier d'une pompe à main : 400 N
 - Pour lever le cric rouleur hydraulique chargé à l'aide d'une pompe à pied : 400 N
 - Pour lever le cric rouleur hydraulique chargé avec la charge nominale $\leq 5 t$ à l'aide d'une manivelle : 250 N

NOTE Si les efforts générés excèdent ces valeurs, ils doivent être diminués en faisant intervenir des personnes supplémentaires.

24. En cas de débordement d'huile, veuillez à ne pas utiliser le cric hydraulique rouleur, vous référez à la partie 5 de la présente notice d'utilisation ou contacter votre commercial EXPERT.

25. Ce cric rouleur hydraulique est conçu pour 5000 cycles d'utilisation minimum.

26. Ce cric rouleur hydraulique est conforme à la norme NF EN 1494+A1 : Crics mobiles ou déplaçables et équipements de levage associés.

Le non-respect des présentes instructions peut entraîner des blessures corporelles et/ou des dégâts matériels.

2. INSTRUCTIONS POUR UNE PARFAITE UTILISATION

1. Avant chaque utilisation, il faut contrôler le cric rouleur hydraulique. Vous devez tout particulièrement vérifier s'il y a des fuites d'huile, des parties endommagées ou manquantes.
2. Les pièces défectueuses devront être remplacées par du personnel qualifié avec des pièces d'origine EXPERT.
3. Chaque pièce du cric rouleur hydraulique doit être contrôlée en cas de charge jugée anormale ou suite à un choc.

3. INSTRUCTIONS AVANT UTILISATION

1. Vérification du niveau d'huile
Mettez le cric rouleur hydraulique en position d'utilisation, piston en position courte et ouvrez la vanne. Enlevez le bouchon. Le réservoir doit être rempli exactement jusqu'à l'ouverture (5). Si cela est nécessaire, remplir avec de l'huile ISO VG15, la juste quantité.
2. Lubrification intérieure
Actionnez plusieurs fois le levier, vanne ouverte, afin d'être assuré d'une parfaite lubrification
3. Purge rapide du système hydraulique
Lors du transport d'un cric rouleur hydraulique, de l'air peut s'introduire dans le système et entraîner une diminution de l'efficacité du cric rouleur hydraulique. Afin de purger le système hydraulique, fermer la vanne (6). Pomper avec la poignée pour atteindre la course maximum (7). Ouvrir la vanne et repousser le piston (8).

4. MODE D'EMPLOI (§ 7.1.2 de l'EN 1494+A1)

1. Monter la charge
Avant de lever un véhicule, s'assurer qu'il soit totalement immobilisé sur une surface plane et horizontale (1) et (2). Le cric rouleur hydraulique doit être sur une surface stable exempte de produit gras.
Fermez la vanne (6) en tournant dans le sens des aiguilles d'une montre jusqu'à ce qu'elle soit bloquée (pas trop). Pompez (7).
Continuez cette opération de pompage jusqu'à ce que la position désirée soit atteinte.
2. Descendre la charge
Tournez lentement la vanne (8) dans le sens contraire des aiguilles d'une montre et retirez le cric rouleur hydraulique. La vitesse de cette action peut être réglée selon la vitesse avec laquelle on tourne la vanne.

5. MAINTENANCE (§ 7.1.3 de l'EN 1494+A1)

Quand le cric rouleur hydraulique n'est plus utilisé, tenez celui-ci en position basse et la vanne fermée. Gardez propre le cric rouleur hydraulique ainsi que les poignées. Lubrifiez régulièrement les parties en mouvement.
Purge rapide du système hydraulique (§ INSTRUCTIONS AVANT UTILISATION).

SYMPTÔMES	CAUSES POSSIBLES	SOLUTIONS
Le cric rouleur hydraulique ne peut pas soulever la charge ou semble comme une "éponge".	L'obturateur n'est pas complètement fermé. Le circuit contient de l'air. Le niveau d'huile est trop bas. La pompe ne fonctionne pas.	Vérifiez la fermeture de l'obturateur. Purgez le système hydraulique. Ajoutez de l'huile. Remplacez.
Le cric rouleur hydraulique ne maintient pas la charge.	Le niveau d'huile est trop bas. La pompe ne fonctionne pas.	Ajoutez de l'huile. Remplacez.
Le cric rouleur hydraulique ne descend pas complètement.	Le circuit contient de l'air. Le niveau d'huile est trop bas. La pompe ne fonctionne pas.	Purgez le système hydraulique. Ajoutez de l'huile. Remplacez.
Le cric rouleur hydraulique ne monte pas au maximum de sa capacité.	Le circuit contient de l'air. Le niveau d'huile est trop bas.	Purgez le système hydraulique. Ajoutez de l'huile.

GARANTIE

Type D = 2 ans. Voir les conditions générales dans le catalogue EXPERT ou dans le tarif EXPERT.



EXTREMELY IMPORTANT:

EN

Read these safety instructions carefully in addition to the instructions for use, operation and maintenance. Keep this instructions sheet in an easy to find place as you may need to use it again.

This hydraulic trolley jack has been designed for use in the elevation of cars and lorries.

Any other application, beyond the conditions established for use of this hydraulic trolley jack will be considered inappropriate.

Handle the hydraulic trolley jack correctly and ensure that all parts are in good condition prior to its use.

Do not modify the hydraulic trolley jack in any way.

The manufacturer accepts no responsibility for the improper use of the hydraulic trolley jack.

1. SAFETY INSTRUCTIONS (§ 7.1.1 de l'EN 1494+A1)

The owner and/or operator shall have an understanding of the product, its operating characteristics, and safety operating instructions before operating it.

Safety information shall be understood:

1. Study, understand and follow all instructions before operating this device.
2. Do not exceed rated capacity.
3. Support the vehicle with appropriate means immediately after lifting.
4. Lift only on areas of the vehicle as specified by the vehicle manufacturer.
5. No alterations shall be made to this product.
6. Only attachments and/or adapters applied by the manufacturer shall be used.
7. Visual inspection shall be made before each use by checking for abnormal conditions, such as cracked welds, leaks, and damaged, loose, or missing parts.
8. It shall be the responsibility of the employer to ensure that applicable personal protective equipment (PPE) complies with applicable local safety codes.
9. Any product that appears to be damaged in any way, is found to be worn, or operates abnormally SHALL BE REMOVED FROM SERVICE UNTIL REPAIRED OR REPLACED.
10. The hydraulic trolley jack should be supported on a solid, level and horizontal surface which is well illuminated and free of obstructions. Never stand the hydraulic trolley jack on a surface which may sink.
11. Ensure that there are no persons inside the vehicle to be lifted. Switch off the engine and apply the brake. Ensure the vehicle or element to be lifted against any type of sliding. Use chocks if appropriate (1). Do not enter the vehicle or start the engine whilst it is supported on the jack or appropriate stands. The hydraulic trolley jack is a lifting device only and should never be used to move the vehicle.
12. During raising and lowering of the load, all precautions should be taken to avoid movement of the vehicle load. Traffic may cause the raised vehicle to rock during roadside use of the hydraulic trolley jack.
13. The hydraulic trolley jack should be positioned so as to avoid the need for the user to introduce any part of his/her body underneath the vehicle. Never work under a raised vehicle without previously supporting it with mechanical stands (3) or other appropriate methods. Never position any part of your body near the movable elements of the jack.
14. It is necessary for the operator to be able to observe the lifting device and the load during all movements. In the presence of dangerous conditions, such as movement of the vehicle, etc, the lifting process must be interrupted.
15. Ensure that there are no persons or obstructions underneath the vehicle prior to lowering.
16. As an additional safety measure against overload, the hydraulic trolley jack is fitted with an overload valve set at the factory and which should not be adjusted under any circumstances. If nominal capacity of the hydraulic trolley jack is exceeded the overload valve will stop the lifting operation.
17. If the device jams, lift the vehicle with another jack until the first can be cleared.
18. Do not use the hydraulic trolley jack in the presence of violent wind, frost, under extreme climates, near powerful magnetic fields or potentially explosive atmospheres.
19. Avoid any contact between the hydraulic trolley jack and food.
20. Never use this hydraulic trolley jack to lift persons.
21. Never use this hydraulic trolley jack as a handling means (for moving loads).
22. Before use on a ship, please refer to the safety instructions in point 1.10 of these instructions.
23. The maximum manual forces required for operating the hydraulic trolley jack (unloaded and loaded with the nominal load respectively) do not exceed the following values:
To start moving an unloaded movable or mobile hydraulic trolley jack : 300 N
To maintain the movement of the unloaded hydraulic trolley jack : 200 N
To start moving a loaded mobile hydraulic trolley jack : 400 N
To maintain the movement of the loaded hydraulic trolley jack : 300 N
To lift the loaded hydraulic trolley jack using the lever of a hand pump: 400 N
To lift the loaded hydraulic trolley jack using a foot pump: 400 N
To lift the hydraulic trolley jack with a rated load ≤ 5 t using a crank: 250 N
NOTE If the loads generated exceed these values, they must be reduced by the intervention of additional persons.
24. If oil overflows, please do not use the hydraulic trolley jack, and refer to section 5 of these user instructions or contact your EXPERT dealer.
25. This hydraulic trolley jack is designed for 5000 operating cycles minimum.
26. This hydraulic trolley jack complies with the NF EN 1494+A1 standard: Mobile or movable jacks and associated lifting equipment.

Failure to heed these markings may result in personal injury and/or property damage.

2. INSTRUCTIONS FOR PERFECT USE

1. Before each use, check the jack. You must particularly check for oil leaks, damaged or missing parts.
2. Faulty parts must be replaced by skilled staff with EXPERT original parts.
3. Each part in the hydraulic trolley jack must be checked in case of load considered abnormal or following a shock.

3. INSTRUCTIONS BEFORE USE

1. Checking the oil level
Set the hydraulic trolley jack in the operating position, piston in short position and open the valve. Open the cap. The tank must be filled exactly up to the opening (5). If required, fill the appropriate quantity with ISO VG15 oil.
2. Internal lubrication
Actuate the lever, with the valve open, several times to ensure perfect lubrication.
3. Fast bleeding the hydraulic system
During the hydraulic trolley jack's transport, some air can enter the system, reducing its effectiveness. To bleed the hydraulic system, close the valve (6). With the handle, pump up to maximum displacement (7). Open the valve and push back the piston (8).

4. INSTRUCTIONS OF USE (§ 7.1.2 de l'EN 1494+A1)

1. Lifting the load
Before lifting a vehicle, check it is fully immobilised on a flat and horizontal surface (1) and (2). The hydraulic trolley jack must be on a stable surface void of greasy compounds. Close the valve (6) by turning it clockwise until it is locked (not too tight). Pump (7). Continue this pumping operation until the position required is reached.

2. Lowering the load

Turn slowly the valve (8) counter-clockwise and remove the hydraulic trolley jack. The speed of this action is adjusted according to the rate the valve is turned.

5. MAINTENANCE (§ 7.1.3 de l'EN 1494+A1)

When the hydraulic trolley jack is no longer used, maintain it in the lower position, with the valve closed. Keep the hydraulic trolley jack and handles clean. Lubricate moving parts regularly.

Bleed the hydraulic system (§ INSTRUCTIONS BEFORE USE).

Symptom	Possible Causes	Remedies
Hydraulic trolley jack cannot lift load or pump feels spongy.	Release valve not tightly closed. Air-bound. Low oil level. Power unit malfunctioning.	Check if release valve stuck. Bleed hydraulic system. Add oil. Replace.
Hydraulic trolley jack lift load, but cannot hold.	Low oil level. Power unit malfunctioning.	Add oil. Replace.
Hydraulic trolley jack can not lower completely.	Air-bound. Low oil level. Power unit malfunctioning.	Bleed hydraulic system. Add oil. Replace.
Hydraulic trolley jack cannot reach maximum height.	Air-bound. Low oil level.	Bleed hydraulic system. Add oil.

GUARANTEE

Type D = 2 years. See the general conditions in the EXPERT catalogue or the EXPERT price list.



Lesen Sie diese Sicherheitshinweise und die Gebrauchs-, Betriebs- und Wartungsanweisungen sorgfältig durch und bewahren Sie sie für späteren Bedarf auf. Diese Hebewinde wurde zur Verwendung als Hydraulischer Wagenheber für Fahrzeuge entwickelt. Jede andere Anwendung, die nicht den festgelegten Gebrauchsbestimmungen entspricht, wird als unzulässig erachtet.

Behandeln Sie der Hydraulischer Wagenheber in angemessener Weise und überprüfen Sie vor der Benutzung, dass alle Teile und Komponenten sich in gutem Zustand befinden und nichts fehlt.

Nehmen Sie auf keinen Fall irgendwelche Änderungen an der Hydraulischer Wagenheber vor.

Im Falle einer falschen Benutzung der Hydraulischer Wagenheber übernimmt der Hersteller keinerlei Haftung.

1. SICHERHEITSEMPFEHLUNGEN (§ 7.1.1 de l'EN 1494+A1)

Vor der Bedienung muss der Besitzer und/oder Bediener das Produkt, seine Betriebsmerkmale und die Sicherheits-Betriebsanweisungen verstanden haben.

Die Sicherheitsinformationen müssen verstanden werden:

1. Vor dem Bedienen dieses Gerätes müssen Sie alle Anweisungen lesen, verstehen und befolgen.
2. Überschreiten Sie nicht die Nennkapazität.
3. Stützen Sie das Fahrzeug sofort nach dem Anheben mit angemessenen Mitteln ab.
4. Das Fahrzeug nur an den vom Fahrzeughersteller angegebenen Stellen anheben.
5. An dem Produkt dürfen keine Veränderungen vorgenommen werden.
6. Nur vom Hersteller angewendete Befestigungen und/oder Adapter dürfen verwendet werden.
7. Vor jeder Verwendung muss eine Sichtprüfung auf anomale Zustände wie z.B. gerissene Schweißnähte, Lecks und beschädigte, lose oder fehlende Teile erfolgen.
8. Der Arbeitgeber muss sicherstellen, dass die persönliche Schutzausrüstung (PSA) mit den geltenden lokalen Sicherheitsvorschriften übereinstimmt.
9. Jegliches Produkt, das auf irgendeine Weise beschädigt erscheint, verschlissen ist oder anomal funktioniert, MUSS STILLGELEGT WERDEN, BIS ES REPARIERT ODER ERSETZT IST.
10. Der Hydraulischer Wagenheber muss auf einem gut beleuchteten, festen, ebenen, waagrechtan Untergrund aufgestellt werden, ohne irgendwelche unnötigen Elemente. Stellen Sie den Hydraulischer Wagenheber nie auf eine Fläche, die einsinken könnte.
11. Stellen Sie sicher, dass sich niemand in dem anzuhebenden Fahrzeug befindet. Stellen Sie den Motor ab und ziehen Sie die Handbremsen des Fahrzeugs an. Verwenden Sie ggf. Bremsklötze (1). Steigen Sie nicht ins Fahrzeug ein und starten Sie den Motor nicht, solange das Fahrzeug vom Hydraulischen Wagenheber oder geeigneten Stützen gehoben wird. Verwenden Sie den Hydraulischer Wagenheber nie, um das Fahrzeug zu bewegen oder um es angehoben zu halten.
12. Während das Fahrzeug angehoben oder heruntergelassen wird, müssen alle notwendigen Maßnahmen ergriffen werden, um zu verhindern, dass die Last abrutschen kann. Wenn Sie den Hydraulischer Wagenheber am Straßrand verwenden müssen, kann das angehobene Fahrzeug durch vorüberfahrenden Verkehr ins Schwanken geraten.
13. Der Hydraulischer Wagenheber muss so verwendet werden, dass der Benutzer nie gezwungen ist, irgendeinen Teil seines Körpers unter das Fahrzeug zu schieben. Arbeiten Sie nie unter einem angehobenen Fahrzeug, ohne dieses zuvor mit mechanischen Stützen (3) oder anderen geeigneten Mitteln gesichert zu haben. Halten Sie auch Hände, Füße etc. von den beweglichen Teilen des Geräts entfernt.
14. Der Benutzer muss auf jeden Fall bei allen Bewegungen die Hebewinde und die Last beobachten. Bei möglichen Gefahrensituationen, wie ein Verrutschen des Fahrzeugs, etc., muss der Anhebevorgang unterbrochen werden.
15. Stellen Sie sicher, dass sich weder Personen noch Hindernisse unter dem Fahrzeug befinden, bevor Sie es herunterlassen.
16. Als Sicherheitsvorkehrung gegen Überlastung ist die Hebewinde mit einem Überdruckventil ausgestattet, das ab Fabrik geeicht ist und auf keinen Fall manipuliert werden darf. Wenn die maximale Kapazität der Hebewinde überschritten wird, wird das Ventil aktiviert und das Fahrzeug kann nicht angehoben werden.
17. Wenn das Gerät blockiert ist, hebt der Benutzer das Fahrzeug mit einem anderen Wagenheber an, bis der erste frei ist.
18. Den hydraulischen Wagenheber nicht bei starkem Wind, Frost, unter extremen Witterungsbedingungen, in der Nähe von Magnetfeldern oder in potenziell explosiver Atmosphäre verwenden.
19. Den hydraulischen Wagenheber nicht in Kontakt mit Nahrungsmitteln bringen.
20. Diesen hydraulischen Wagenheber niemals zum Anheben von Personen verwenden.
21. Diesen hydraulischen Wagenheber niemals als Beförderungsmittel (Bewegen von Lasten) verwenden.
22. Bei der Verwendung auf einem Schiff müssen die Sicherheitsvorschriften unter Punkt 1.10 dieser Anleitung beachtet werden.
23. Die maximal erforderlichen manuellen Kräfte für den Betrieb des hydraulischen Wagenhebers (nicht belastet bzw. mit der Nennlast belastet) liegen nicht über den folgenden Werten:
Zum Auslösen der Bewegung eines nicht belasteten, ortsveränderlichen oder fahrbaren hydraulischen Wagenhebers: 300 N
Zum Aufrechterhalten der Bewegung des nicht belasteten hydraulischen Wagenhebers: 200 N
Zum Auslösen der Bewegung eines belasteten, fahrbaren hydraulischen Wagenhebers: 400 N
Zum Aufrechterhalten der Bewegung des belasteten, fahrbaren hydraulischen Wagenhebers: 300 N
Zum Anheben des belasteten hydraulischen Wagenhebers mit dem Hebel einer Handpumpe: 400 N
Zum Anheben des belasteten hydraulischen Wagenhebers mit einer Fußpumpe: 400 N
Zum Anheben des mit der Nennlast ≤ 5 t belasteten hydraulischen Wagenhebers mit einer Kurbel: 250 N
HINWEIS Wenn der Kraftaufwand diese Werte überschreitet, müssen sie durch den Einsatz zusätzlicher Personen verringert werden.
24. Bei Überlaufen von Öl darf der hydraulische Wagenheber nicht benutzt werden. Siehe Teil 5 dieser Bedienungsanleitung oder wenden Sie sich an Ihren EXPERT-Händler.
25. Dieser hydraulische Wagenheber ist für mindestens 5000 Verwendungszyklen ausgelegt.
26. Dieser hydraulische Wagenheber erfüllt die Norm NF EN 1494+A1: Fahrbare oder ortsveränderliche Hubgeräte und verwandte Einrichtungen.

Die Nichtbeachtung dieser Markierungen kann zu Körperverletzung und/oder Sachschäden führen.

2. ANWEISUNGEN FÜR EINE OPTIMALE BENUTZUNG

1. Vor jeder Benutzung muss der Hydraulischer Wagenheber geprüft werden. Dabei müssen Sie insbesondere auf Öllecks und beschädigte bzw. fehlende Teile achten.
2. Die schadhafte Teile müssen von Fachkräften durch EXPERT-Originalteile ersetzt werden.
3. Bei einer übermäßigen Belastung oder nach einem Stoß müssen alle Teile des Hydraulischer Wagenheber geprüft werden.

3. ANWEISUNGEN VOR DER BENUTZUNG

1. Prüfung des Ölstands
Bringen Sie den Hydraulischer Wagenheber mit eingefahrener Kolbenstange in Betriebsstellung und öffnen Sie das Ventil. Entfernen Sie den Stopfen. Der Ölbehälter muss genau bis zur Öffnung gefüllt sein (5).
Füllen Sie gegebenenfalls die erforderliche Menge ISO VG15-Öl nach.
2. Innenschmierung
Betätigen Sie den Hebel mehrmals bei geöffnetem Ventil, um eine optimale Schmierung zu gewährleisten.
3. Schnellentlüftung der Hydraulikanlage
Beim Transport eines Hydraulischer Wagenheber kann Luft in die Anlage gelangen und den Wirkungsgrad des Hydraulischer Wagenheber verringern.

Zum Entlüften der Hydraulikanlage das Ventil schließen (6). Mit dem Griff pumpen, bis der maximale Hub erreicht ist (7). Das Ventil öffnen und die Kolbenstange nach unten drücken (8).

4. GEBRAUCHSANLEITUNG (§ 7.1.2 de l'EN 1494+A1)

1. Heben der Last
Vor dem Heben eines Fahrzeugs sicherstellen, dass es gegen Wegrollen gesichert auf einer flachen und waagerechten Fläche steht (1) und (2). Der Hydraulischer Wagenheber muss auf einer stabilen und fettfreien Fläche stehen.
Schließen Sie das Ventil (6), indem Sie bis zum Anschlag im Uhrzeigersinn drehen (nicht forcieren). Pumpen Sie (7).
Setzen Sie die Pumpbewegung fort, bis es die gewünschte Position erreicht ist.
2. Senken der Last
Drehen Sie das Ventil (8) langsam gegen den Uhrzeigersinn und entfernen Sie den Hydraulischer Wagenheber. Die Senkgeschwindigkeit kann durch mehr oder weniger schnelles Öffnen des Ventils geregelt werden.

5. WARTUNG (§ 7.1.3 de l'EN 1494+A1)

Lagern Sie den Hydraulischer Wagenheber, wenn er nicht benutzt wird, in Tiefstellung und mit geschlossenem Ventil. Halten Sie den Hydraulischer Wagenheber und die Griffe sauber. Schmieren Sie regelmäßig die bewegten Teile. Schnellentlüftung der Hydraulikanlage (Abs. ANWEISUNGEN VOR DER BENUTZUNG).

Anzeichen	Mögliche Ursachen	Lösung
Heber kann die Last nicht heben. Pumpe federt.	Ventil nicht gut geschlossen. Luft im System. Niedriger Ölstand. Krafteinheit funktioniert schlecht.	Kontrollieren Sie ob das Ventil festsetzt. System entlüften. Öl zufüllen. Ersetzen.
Heber hebt die Last aber kann sie nicht halten.	Niedriger Ölstand. Krafteinheit funktioniert schlecht.	Öl zufüllen. Ersetzen.
Heber kann den niedrigsten Stand nicht erreichen.	Luft im System. Niedriger Ölstand. Krafteinheit funktioniert schlecht.	System entlüften. Öl zufüllen. Ersetzen.
Heber kann die maximale Höhe nicht erreichen.	Luft im System. Niedriger Ölstand.	System entlüften. Öl zufüllen.

GARANTIE

Typ D = 2 Jahre. Siehe die allgemeinen Geschäftsbedingungen im EXPERT-Katalog oder in der EXPERT-Preisliste.



BELANGRIJK

NL

Lees deze veiligheidsinstructies zorgvuldig naast de aanwijzingen voor het gebruik, de bediening en het onderhoud. Bewaar dit instructieformulier op een makkelijk te vinden plaats want u hebt het misschien nog eens nodig.

Deze hydraulische garagekrik is bedoeld om auto's en vrachtauto's op te tillen.

Elke andere toepassing buiten de voorwaarden die voor het gebruik van deze hydraulische garagekrik zijn opgesteld, zal als niet juist worden beschouwd.

Hanteer de hydraulische garagekrik op de juiste manier en zorg ervoor dat alle onderdelen in goede staat verkeren voordat u de hydraulische garagekrik gebruikt.

Breng op geen enkele manier wijzigingen aan de hydraulische garagekrik aan.

De fabrikant accepteert geen verantwoordelijkheid voor het onjuist gebruik van de hydraulische garagekrik.

1. VEILIGHEIDSINSTRUCTIES (§ 7.1.1 de l'EN 1494+A1)

De eigenaar en/of bediener moeten voorafgaand aan het gebruik een goed begrip hebben van het product, de werking en de instructies voor een veilige bediening. De veiligheidsinformatie moet goed worden begrepen:

1. Bestudeer alle instructies, zorg dat u ze begrijpt en volg ze op voordat u dit product gebruikt.
2. Overschrijd het nominaal vermogen niet.
3. Ondersteun het voertuig onmiddellijk na het heffen met geschikte middelen.
4. Heffen is uitsluitend toegestaan op de zones van het voertuig die zijn aangegeven door de voertuigfabrikant.
5. Er mogen geen wijzigingen aan dit product worden aangebracht.
6. Gebruik uitsluitend door de fabrikant aanbevolen hulpstukken en/of aanpasstukken.
7. Voer vóór elk gebruik een visuele inspectie uit om abnormale omstandigheden vast te stellen, zoals gebarsten lasnaden, lekkage en beschadigde, loszittende of ontbrekende onderdelen.
8. De werkgever heeft de verantwoordelijkheid ervoor te zorgen dat de toepasselijke persoonlijke beschermingsmiddelen (PBM) voldoen aan de toepasselijke lokale veiligheidsregels.
9. Een product dat op enigerlei wijze beschadigd lijkt, versleten is of op abnormale wijze functioneert, MOET UIT GEBRUIK WORDEN GENOMEN TOT HET GEREPAREERD OF VERVANGEN IS.
10. De hydraulische garagekrik dient te worden geschraagd op een massief, vlak en horizontaal oppervlak dat goed is verlicht en vrij van obstakels. Plaats de hydraulische garagekrik nooit op een oppervlak dat kan wegzakken.
11. Zorg dat er geen mensen in het voertuig zitten dat moet worden opgetild. Zet de motor uit en zet het voertuig op de rem. Zorg dat het voertuig of het element dat moet worden opgetild op geen enkele manier kan wegglijden. Gebruik als dat nodig is blokken (1) Stap niet in het voertuig, en start de motor niet zolang het op de krik steunt of op dergelijke standaards. De hydraulische garagekrik is alleen een hefwerktuig en mag nooit worden gebruikt om het voertuig te verplaatsen.
12. Bij het optillen en laten zakken van de last dienen alle voorzorgen te worden genomen om te voorkomen dat de last van het voertuig beweegt. Verkeer kan er de oorzaak van zijn dat het opgetilde voertuig wankelt, indien de hydraulische garagekrik langs de kant van de weg wordt gebruikt.
13. De hydraulische garagekrik dient zo geplaatst te worden dat de gebruiker met geen enkel deel van zijn lichaam onder de auto hoeft te komen. Werk nooit onder een opgetild voertuig zonder dit tevoren met mechanische standaards of met behulp van andere methoden te hebben geschraagd (3) Laat geen enkel deel van uw lichaam ooit in de buurt van de beweegbare elementen van de hydraulische garagekrik komen.
14. Bij alle bewegingen dient degene die het bedient, het heftuig met zijn last te allen tijde in de gaten kunnen houden. Als er sprake is van gevaarlijke situaties zoals beweging van het voertuig etc. dient het tilproces te worden onderbroken.
15. Zorg dat er zich geen personen of obstakels onder het voertuig bevinden voordat u het laat zakken.
16. Als extra beveiligingsmaatregel tegen overbelasting, is de krik af fabriek voorzien van een overbelastingsklep die in geen geval mag worden bijgesteld. Als de nominale capaciteit van de krik wordt overschreden zal de overbelastingsklep de hefoperatie stopzetten.
17. Als de inrichting geblokkeerd is, heft de gebruiker het voertuig op met een andere krik totdat de eerste los komt.
18. De hydraulische garagekrik niet gebruiken bij harde wind, vriesweer, bij extreme weersomstandigheden, in de buurt van krachtige magnetische velden of op plaatsen waar ontploffingsgevaar kan heersen.
19. De hydraulische garagekrik niet met levensmiddelen in contact laten komen.
20. Deze hydraulische garagekrik nooit gebruiken voor het optillen van personen.
21. Deze hydraulische garagekrik nooit gebruiken als verladingsapparatuur (verplaatsing van lasten).
22. In geval van gebruik op en schip de veiligheidsinstructies van punt 1.10 van deze handleiding raadplegen.
23. De maximale handkracht benodigd voor de werking van de hydraulische garagekrik (respectievelijk onbelast en belast met de nominale belasting) is niet groter dan de volgende waarden:
Voor het in beweging zetten van een onbeladen verplaatsbare of verrijdbare hydraulische garagekrik: 300 N
Voor het in beweging houden van de onbeladen hydraulische garagekrik: 200 N
Voor het in beweging zetten van een beladen verrijdbare hydraulische garagekrik: 400 N
Voor het in beweging houden van de beladen verrijdbare hydraulische garagekrik: 300 N
Voor het opheffen van de beladen hydraulische garagekrik met behulp van de slinger van een handpomp: 400 N
Voor het opheffen van de beladen hydraulische garagekrik met behulp van een voerpomp: 400 N
Voor het opheffen van de beladen hydraulische garagekrik met een nominale belasting van ≤ 5 t met behulp van een kruk: 250 N
N.B.: Indien de gegenereerde krachten deze waarden overschrijden, dan moeten deze verminderd worden door de hulp van extra personen in te roepen.
24. Zorg dat u in geval van overlopende olie de hydraulische garagekrik niet gebruikt, raadpleeg deel 5 van deze gebruikshandleiding of neem contact op met uw EXPERT accountmanager.
25. Deze hydraulische garagekrik is ontworpen voor minstens 5000 gebruikscycli.
26. Deze hydraulische garagekrik voldoet aan de norm EN 1494+A1: Verrijdbare of verplaatsbare krikken en vijzels, en soortgelijke hefinrichtingen.

Als u zich niet aan deze instructies houdt, kan lichamelijk letsel en/of schade aan eigendommen het gevolg zijn.

2. INSTRUCTIES VOOR HET JUISTE GEBRUIK

1. Voor ieder gebruik dient de hydraulische garagekrik gecontroleerd te worden. U moet met name controleren of er geen olie lekt en er geen onderdelen beschadigd zijn of ontbreken.
2. Defecte onderdelen dienen onmiddellijk door geschoold personeel door originele EXPERT onderdelen vervangen te worden.
3. Leder onderdeel van de hydraulische garagekrik moet gecontroleerd worden in geval van een als abnormaal beschouwde belasting of na een schok.

3. INSTRUCTIES VOOR HET GEBRUIK

1. Controle van oliepeil
Zet de krik in de bedrijfsstand met de zuiger in de korte stand en open de klep. Verwijder de dop. Het reservoir moet precies tot de opening gevuld worden (5). Indien nodig, de juiste hoeveelheid ISO VG15-olie bijvullen.
2. Inwendige smering
Schakel de hendel meerdere keren in met de klep open, zodat een volmaakte smering gegarandeerd wordt.
3. Snelle ontluchting van het hydraulische systeem
Tijdens het transport van een hydraulische garagekrik kan er lucht in het systeem komen, waardoor de hydraulische garagekrik minder efficiënt zal werken.

Sluit voor het ontluichten van het hydraulische systeem de klep (6). Pomp met de handgreep tot de maximale slag bereikt is (7). Open de klep en duw de zuiger terug (8).

4. GEBRUIKSAANWIJZING (§ 7.1.2 de l'EN 1494+A1)

1. Het optillen van de last
 Controleer, alvorens een voertuig op te tillen, of dit volledig stilstaat op een vlakke, horizontale ondergrond (1) en (2). De hydraulische garagekrik moet op een stabiele, vetvrije ondergrond staan.
 Sluit de klep (6) door deze met de klok mee te draaien totdat hij vast zit (niet te vast). Begin met pompen (7).
 Ga door met pompen totdat de gewenste stand bereikt is.
2. Het laten zakken van de last
 Draai de klep (8) langzaam tegen de klok in en verwijder de hydraulische garagekrik. De snelheid van deze handeling kan afgesteld worden aan de hand van de snelheid waarmee u de klep draait.

5. SERVICEONDERHOUD (§ 7.1.3 de l'EN 1494+A1)

Wanneer de hydraulische garagekrik niet meer gebruikt wordt, houd u deze in de lage stand, met gesloten klep. Houd de krik en de handgrepen schoon.

Smeer regelmatig de bewegende onderdelen.

Snelle ontluchting van het hydraulische systeem (§ INSTRUCTIES VOOR GEBRUIK).

Kenmerk	Mogelijke Oorzaken	Oplossingen
Hydraulische garagekrik kan de last niet tillen. Pomp voelt sponsachtig aan.	Afsluiter niet goed afgesloten. Lucht in de krik. Te laag oliepeil. Stroomunit functioneert niet goed.	Controleer of de afsluiter niet vastzit. Ontlucht het hydraulische. Vul olie bij. Vervangen.
Hydraulische garagekrik tilt de last, maar kan deze niet houden.	Te laag oliepeil. Stroomunit functioneert niet goed.	Vul olie bij. Vervangen.
Hydraulische garagekrik kan niet geheel zakken.	Lucht in de krik. Te laag oliepeil. Stroomunit functioneert niet goed.	Hydraulisch systeem ontluichten. Vul olie bij. Vervangen.
Hydraulische garagekrik kan de maximum hoogte niet bereiken.	Lucht in de krik. Te laag oliepeil.	Hydraulisch systeem ontluichten. Vul olie bij.

GARANTIE

Type D = 2 jaar. Zie de algemene voorwaarden in de catalogus EXPERT of de tarieven van EXPERT.



MUY IMPORTANTE:

ES

Lea atentamente estas consignas de seguridad así como las instrucciones de uso, funcionamiento y mantenimiento, y consérvelas para una necesidad posterior.

Este gato de carretilla hidráulico ha sido diseñado para su utilización como elevador de vehículos. Cualquier otra aplicación, fuera de los términos establecidos para su uso, será considerada impropia.

Trate adecuadamente el gato de carretilla hidráulico y compruebe, antes de su utilización, que todas sus partes y componentes están en buen estado y no falta ninguno.

No modifique en absoluto las características del gato de carretilla hidráulico.

El fabricante no acepta responsabilidad alguna por el uso incorrecto del gato de carretilla hidráulico.

1. CONSIGNAS DE SEGURIDAD (§ 7.1.1 de l'EN 1494+A1)

El propietario y/o el operario deben tener conocimiento del producto, de sus características operativas y de las instrucciones de seguridad antes de manejarlo. De la información de seguridad debe:

1. Estudiar, comprender y cumplir todas las instrucciones antes de manejar este aparato.
2. No superar su capacidad nominal.
3. Mantener sujeto el vehículo con los medios adecuados en cuanto lo haya levantado.
4. Realizar la operación de elevación únicamente en las zonas especificadas por el fabricante.
5. No introducir alteraciones al producto.
6. Utilizar únicamente los acoplamientos y/o adaptadores que aplique el fabricante.
7. Realizar una inspección visual cada vez que vaya a utilizar el producto, comprobando si existen circunstancias anormales, tales como soldaduras con grietas, fugas o piezas faltantes, dañadas o flojas.
8. El empleador es responsable de asegurar que los equipos de protección individual (EPI) que sean aplicables cumplan la reglamentación local.
9. Cualquier producto que esté dañado en cualquier forma, desgastado o que funcione incorrectamente, **DEBE SER RETIRADO DEL SERVICIO HASTA QUE SEA REPARADO O SUSTITUIDO.**
10. El gato de carretilla hidráulico debe apoyarse en una superficie firme, regular, horizontal, libre de elementos innecesarios y bien iluminada. No apoye nunca el gato de carretilla hidráulico en una superficie que pueda hundirse.
11. Asegúrese de que no hay personas en el vehículo a elevar. Desconecte el motor y frene totalmente el vehículo. Utilice calzos en caso necesario (1). No entre en el vehículo ni encienda el motor mientras esté sustentado por el gato o soportes adecuados. No utilice nunca el gato de carretilla hidráulico para mover el vehículo ni para mantenerlo sustentado.
12. Durante la elevación y el descenso del vehículo es necesario tomar todo tipo de medidas para evitar el desplazamiento de la carga. Si es necesario utilizar el gato de carretilla hidráulico al borde de la carretera, el tráfico puede hacer que el vehículo elevado se balancee.
13. El gato de carretilla hidráulico debe ser utilizado sin que el usuario se vea obligado a introducir parte alguna de su cuerpo debajo del vehículo. No se debe operar nunca debajo de un vehículo elevado sin haberlo sustentado antes con soportes mecánicos (3) u otros medios adecuados. Mantenga igualmente las manos, pies etc. lejos de las partes móviles.
14. Es necesario que el operador vigile el gato y la carga durante todos los movimientos. Ante un posible peligro, como desplazamiento del vehículo etc., es necesario interrumpir la elevación.
15. Asegúrese de que no hay personas u obstáculos debajo del vehículo antes del descenso.
16. Como medida de seguridad contra sobrecargas, el gato de carretilla hidráulico está provisto de una válvula de sobrepresión, que no debe ser nunca manipulada. Si se sobrepasa la capacidad máxima del gato de carretilla hidráulico, la válvula actuará y no podrá elevar el vehículo.
17. Si el equipo está bloqueado, el usuario levantará el vehículo con otro gato hasta liberar el primero.
18. No utilizar el gato de carretilla hidráulico en caso de vientos fuertes, heladas, bajo climas extremos, cerca de campos magnéticos potentes o en atmósferas potencialmente explosivas.
19. No poner el gato de carretilla hidráulico en contacto con alimentos.
20. Nunca utilizar este gato de carretilla hidráulico para levantar personas.
21. Nunca utilizar este gato de carretilla hidráulico como medio de manutención (desplazamiento de cargas).
22. En el caso de una utilización en un navío, remitirse a las consignas de seguridad punto 1.10 del presente manual.
23. Las fuerzas manuales máximas necesarias para el funcionamiento del gato de carretilla hidráulico (respectivamente no cargado y cargado con la carga nominal) no son superiores a los valores siguientes:
Para iniciar el movimiento de un gato de carretilla hidráulico no cargado desplazable o móvil: 300 N
Para mantener el movimiento del gato de carretilla hidráulico no cargado: 200 N
Para iniciar el movimiento de un gato de carretilla hidráulico móvil cargado: 400 N
Para mantener el movimiento del gato de carretilla hidráulico móvil cargado: 300 N
Para levantar el gato de carretilla hidráulico cargado mediante la palanca de una bomba de mano: 400 N
Para levantar el gato de carretilla hidráulico cargado mediante una bomba a pedal: 400 N
Para levantar el gato de carretilla hidráulico cargado con la carga nominal ≤ 5 t mediante una manivela: 250 N
NOTA Si los esfuerzos generados exceden estos valores, se deberán disminuir los mismos haciendo intervenir personal suplementario.
24. En caso de derrame de aceite, no utilice el gato de carretilla hidráulico, remítase a la parte 5 del presente manual de empleo o contacte su comercial EXPERT.
25. Este gato de carretilla hidráulico está diseñado para 5000 ciclos de utilización como mínimo.
26. Este gato de carretilla hidráulico está conforme con la norma NF EN 1494+A1: Gatos móviles o desplazables y equipos de elevación asociados.

No prestar la debida atención puede producir lesiones a las personas y/o daños a la propiedad.

2. INSTRUCCIONES PARA UNA PERFECTA UTILIZACIÓN

1. Antes de cada utilización, hay que controlar el gato de carretilla hidráulico. Debe verificar particularmente si hay escapes de aceite, partes dañadas o faltantes.
2. Las piezas defectuosas deben ser reemplazadas por un personal cualificado con piezas de origen EXPERT.
3. Cada pieza del gato de carretilla hidráulico se debe controlar en caso de carga considerada como anormal o tras un choque.

3. INSTRUCCIONES ANTES DE LA UTILIZACIÓN

1. Verificación del nivel de aceite
Coloque el gato de carretilla hidráulico en posición de utilización, con el pistón en posición corta y abra la válvula. Retire el tapón. El depósito se debe llenar exactamente hasta la abertura (5).
Si fuere necesario, llenar con aceite ISO VG15, la cantidad justa.
2. Lubricación interior
Accione varias veces la palanca, con la válvula abierta, para cerciorarse de una perfecta lubricación.
3. Purga rápida del sistema hidráulico
Durante el transporte de un gato de carretilla hidráulico, puede entrar aire en el sistema y generar una disminución de la eficacia del gato de carretilla hidráulico. Para purgar el sistema hidráulico, cerrar la válvula (6).

Bompear con la empuadura para alcanzar la carrera máxima (7). Abrir la válvula y empujar el pistón (8).

4. MODO DE UTILIZACIÓN (§ 7.1.2 de l'EN 1494+A1)

1. Subir la carga

Antes de levantar un vehículo, cerciorarse que es totalmente inmovilizado sobre una superficie plana y horizontal (1) y (2). El gato de carretilla hidráulico debe estar sobre una superficie estable exenta de productos grasosos.

Cierre la válvula (6) girando en el sentido de los agujas de un reloj hasta que se bloquee (no mucho). Bombee (7).

Continúe esta operación de bombeo hasta que se alcance la posición deseada.

2. Bajar la carga

Gire lentamente la válvula (8) en el sentido contrario a las agujas de un reloj y retire el gato. La velocidad de esta acción se puede ajustar según la velocidad con la que se gira la válvula.

5. MANTENIMIENTO (§ 7.1.3 de l'EN 1494+A1)

Cuando ya no se utilice el gato de carretilla hidráulico, manténgalo en posición baja y la válvula cerrada. Mantenga limpio el gato de carretilla hidráulico así como las empuaduras. Lubrique regularmente las partes en movimiento.

Purga rápida del sistema hidráulico (§ INSTRUCCIONES ANTES DE LA UTILIZACIÓN).

SÍNTOMAS	CAUSAS POSIBLES	SOLUCIONES
El gato de carretilla hidráulico no puede levantar la carga o parece como una "esponja".	El obturador no está completamente cerrado. El circuito contiene aire. El nivel de aceite es demasiado bajo La bomba no funciona.	Verifique el cierre del obturador. Purgue el sistema hidráulico. Añada aceite. Reemplace.
El gato de carretilla hidráulico no sujeta la carga.	El nivel de aceite es demasiado bajo La bomba no funciona	Añada aceite. Reemplace.
El gato de carretilla hidráulico no baja completamente.	El circuito contiene aire El nivel de aceite es demasiado bajo La bomba no funciona	Purgue el sistema hidráulico. Añada aceite. Reemplace.
El gato de carretilla hidráulico no sube al máximo de su capacidad.	El circuito contiene aire El nivel de aceite es demasiado bajo	Purgue el sistema hidráulico. Añada aceite.

GARANTÍA

Tipo D = 2 años. Ver las condiciones generales en el catálogo EXPERT o en la tarifa EXPERT.



Leggere con attenzione queste istruzioni di sicurezza, così come le istruzioni d'uso e manutenzione, conservandole per un eventuale uso posteriore.

Questo cric a carrello idraulico è stato progettato per il suo impiego come sollevatore di veicoli. Qualsiasi altro impiego, al di fuori dei termini stabiliti per il suo impiego, verrà considerato non permesso.

Trattare adeguatamente il cric a carrello idraulico verificando, prima del suo impiego, che tutte le sue parti e componenti siano in buono stato e che non manchi nessuno.

In nessun caso si devono modificare le caratteristiche del cric a carrello idraulico.

Il fabbricante declina ogni responsabilità per l'uso incorretto del cric a carrello idraulico.

1. ISTRUZIONI DI SICUREZZA (§ 7.1.1 de l'EN 1494+A1)

Il proprietario e/o operatore dovranno comprendere il prodotto, le sue caratteristiche funzionali, e le istruzioni di sicurezza prima di usarlo.

Le informazioni di sicurezza dovranno essere ben comprese :

1. Studiare, comprendere e seguire tutte le istruzioni prima di utilizzare il presente dispositivo.
2. Non superare la capacità nominale.
3. Supportare il veicolo con mezzi appropriati subito dopo il sollevamento.
4. Sollevare solo nelle aree del veicolo specificate dal fabbricante del veicolo.
5. Non è possibile effettuare alterazioni sul presente prodotto.
6. Utilizzare solo gli attacchi e/o adattatori applicati dal fabbricante.
7. Prima di ogni utilizzo effettuare un'ispezione visiva controllando l'eventuale presenza di condizioni anomale, come saldature incrinates, perdite, e parti danneggiate, allentate, o mancanti.
8. E' responsabilità del datore di lavoro garantire che i dispositivi di protezione individuale (DPI) siano conformi ai codici di sicurezza applicabili a livello locale.
9. Qualunque prodotto che risulti in qualche modo danneggiato, usurato o che funziona in maniera anomala **VERRA' ESCLUSO DAL SERVIZIO FINO A QUANDO NON VENGA RIPARATO O SOSTITUITO.**
10. Il cric a carrello idraulico deve poggiare su una superficie solida, regolare e orizzontale, libera da elementi non necessari e con buona illuminazione. Non poggiare mai il cric a carrello idraulico su una superficie che possa sprofondarsi.
11. Accertarsi che non ci siano persone all'interno del veicolo da sollevare. Fermare il motore e frenare il veicolo. Impiegare cunei se necessario (1). Non entrare nel veicolo né avviare il motore mentre il veicolo è sollevato dal cric a carrello idraulico o da appositi supporti. Non impiegare mai il cric a carrello idraulico per spostare il veicolo né per mantenerlo sollevato.
12. Durante il sollevamento e l'abbassamento del veicolo occorre prendere ogni tipo di misura per prevenire lo spostamento del carico. Se si dovesse impiegare il cric a carrello idraulico sul ciglio della strada, tener presente che il traffico può provocare che il veicolo sollevato oscilli.
13. Il cric a carrello idraulico deve impiegarsi in modo tale che non occorra che l'utente inserisca nessuna parte del suo corpo sotto al veicolo sollevato. Mai si deve manipolare sotto ad un veicolo sollevato se non previamente poggiato su cavalletti meccanici (3) od altri appositi mezzi. In qualunque caso mantenere le mani, piedi, ecc. lontano da parti mobili.
14. E' necessario che l'operatore controlli il cric a carrello idraulico ed il carico in tutti i movimenti. Innanzi ad un eventuale pericolo, come lo spostamento del veicolo, ecc., occorre interrompere il sollevamento.
15. Accertarsi, prima di abbassare il veicolo, che non ci siano persone oppure ostacoli sotto al veicolo.
16. Come misura di sicurezza contro i sovraccarichi, il cric a carrello idraulico è dotato di una valvola di sovrappressione, tarata in fabbrica, che non deve essere mano messa. Se si oltrepassa la capacità massima del cric a carrello idraulico, la valvola entrerà in funzionamento e non si potrà sollevare il veicolo.
17. Se l'apparecchiatura è bloccata, sarà necessario sollevare il veicolo con un altro cric fino a liberare il primo.
18. Non utilizzare il cric a carrello idraulico in presenza di venti violenti, di gelo, in climi estremi, vicino a campi magnetici potenti o in atmosfere potenzialmente esplosive.
19. Non mettere il cric a carrello idraulico a contatto con alimenti.
20. Non utilizzare mai questo cric a carrello idraulico per sollevare delle persone.
21. Non utilizzare mai questo cric a carrello idraulico come mezzo di movimentazione (spostamento di carichi).
22. In caso di utilizzo su una nave, fare riferimento alle istruzioni di sicurezza riportate al punto 1.10 delle presenti istruzioni.
23. Le forze manuali massime necessarie al funzionamento del cric a carrello idraulico (rispettivamente non carico e carico con il carico nominale) non sono superiori ai seguenti valori:
Per innescare il movimento di un cric a carrello idraulico non carico scorrevole o mobile: 300 N
Per mantenere il movimento del cric a carrello idraulico non carico: 200 N
Per innescare il movimento di un cric a carrello idraulico mobile carico: 400 N
Per mantenere il movimento del cric a carrello idraulico mobile carico: 300 N
Per sollevare il cric a carrello idraulico carico con l'aiuto della leva di una pompa a mano: 400 N
Per sollevare il cric a carrello idraulico carico con l'aiuto di una pompa a piede: 400 N
Per sollevare il cric a carrello idraulico carico con il carico nominale ≤ 5 t con l'aiuto di una manovella: 250 N
NOTA: Se gli sforzi generati eccedono questi valori, devono essere diminuiti facendo intervenire un numero maggiore di persone.
24. In caso di traboccamento di olio, non utilizzare il cric a carrello idraulico e fare riferimento alla parte 5 delle presenti istruzioni oppure contattare il proprio rivenditore EXPERT.
25. Questo cric a carrello idraulico è concepito per un minimo di 5000 cicli di utilizzo.
26. Questo cric a carrello idraulico è conforme alla norma NF EN 1494+A1: Cric mobili o scorrevoli e apparecchiature di sollevamento associate.

Il mancato rispetto di queste indicazioni può causare lesioni personali e / o danni alle cose.

2. ISTRUZIONI PER UN UTILIZZO OTTIMALE

1. Prima di ogni utilizzo, è necessario controllare il cric a carrello idraulico. In particolare, è necessario verificare che non vi siano perdite d'olio, parti danneggiate o mancanti.
2. I pezzi difettosi devono essere sostituiti da personale qualificato, utilizzando ricambi originali EXPERT.
3. Ciascun pezzo del cric a carrello idraulico dev'essere controllato in caso di movimentazione di un carico giudicato anomalo o in seguito ad urto.

3. ISTRUZIONI PRIMA DELL'UTILIZZO

1. Verifica del livello dell'olio
Mettere in posizione di utilizzo il cric a carrello idraulico, con il pistone in posizione ritratta, quindi aprire la valvola. Togliere il tappo. Il serbatoio dev'essere pieno esattamente fino all'imboccatura (5). Nel caso fosse necessario, eseguire un rabbocco con olio ISO VG15, aggiungendo la giusta quantità.
2. Lubrificazione interna
Azionare più volte la leva, con la valvola aperta, per assicurare una perfetta lubrificazione.
3. Spurgo rapido del sistema idraulico
Durante il trasporto del cric a carrello idraulico, potrebbe entrare aria nel sistema, dando luogo ad una diminuzione dell'efficacia del cric stesso.

Per spurgare il sistema idraulico, chiudere la valvola (6). Pompate con l'impugnatura per raggiungere la corsa massima (7). Aprire la valvola e fare ritrarre il pistone (8).

4. ISTRUZIONI PER L'USO (§ 7.1.2 de l'EN 1494+A1)

1. Alzare il carico
Prima di sollevare un veicolo, assicurarsi che questo sia completamente immobilizzato su una superficie piana e orizzontale (1) e (2). Il cric a carrello idraulico si deve trovare su una superficie stabile priva di prodotti grassi.
Chiudere la valvola (6) ruotandola in senso orario finché non si sarà bloccata (non forzare). Pompate (7).
Continuare tale operazione di pompaggio fino a raggiungere la posizione desiderata.
2. Abbassare il carico
Ruotare lentamente la valvola (8) in senso antiorario, quindi togliere il cric. La velocità di quest'azione può essere regolata in base alla velocità con cui si ruota la valvola.

5. MANUTENZIONE (§ 7.1.3 de l'EN 1494+A1)

Quando non viene utilizzato, il cric a carrello idraulico deve rimanere in posizione abbassata, con la valvola chiusa. Tenere pulito sia il cric a carrello idraulico che le impugnature.

Lubrificare regolarmente le parti in movimento. Spurgo rapido del sistema idraulico (§ ISTRUZIONI PRIMA DELL'USO).

SINTOMI	CAUSE POSSIBILI	SOLUZIONI
Il cric a carrello idraulico non riesce a sollevare il carico oppure la sua azione sembra «spugnosa».	L'otturatore non è completamente chiuso. Aria presente nel circuito. Livello dell'olio troppo basso. La pompa non funziona.	Verificare la chiusura dell'otturatore. Spurgare il sistema idraulico. Aggiungere olio. Sostituire.
Il cric a carrello idraulico non mantiene il carico nella posizione raggiunta.	Livello dell'olio troppo basso. La pompa non funziona.	Aggiungere olio. Sostituire.
Il cric a carrello idraulico non si abbassa completamente.	Aria presente nel circuito. Livello dell'olio troppo basso. Pompa non funziona.	Spurgare il sistema idraulico. Aggiungere olio. Sostituire.
Il cric a carrello idraulico non si alza fino al massimo della sua capacità.	Aria presente nel circuito. Livello dell'olio troppo basso.	Spurgare il sistema idraulico. Aggiungere olio.

GARANZIA

Tipo D = 2 anni. Vedere le condizioni generali sul catalogo EXPERT oppure sul listino EXPERT



INTRODUÇÃO

PT

Leia atentamente as condições de segurança, bem como as instruções de uso, funcionamento e manutenção. Conserve-as para consultar posteriormente. Este macaco de rodas hidráulico foi concebido para ser utilizado como elevador de veículos. Qualquer outra aplicação, fora dos termos estabelecidos para este uso será considerada imprudente.

Utilize o macaco de rodas hidráulico adequadamente e verifique que na sua primeira e seguintes utilizações, os seus componentes estão em bom estado e não falta nenhum.

Caso contrário não o utilize e contacte o fabricante, distribuidor ou o serviço técnico mais próximo.

Não modifique nunca as características do macaco de rodas hidráulico.

O fabricante não aceita responsabilidade alguma pelo uso incorrecto do macaco de rodas hidráulico.

1. CONDIÇÕES DE SEGURANÇA (§ 7.1.1 de l'EN 1494+A1)

O proprietário e/ou operador deve estar familiarizado com o produto, características de funcionamento e instruções de segurança antes de utilizá-lo.

As informações de segurança devem ser compreendidas:

1. Leia, compreenda e cumpra todas as instruções antes de utilizar este dispositivo.
2. Não exceda a capacidade nominal.
3. Sustente o veículo com os meios adequados imediatamente após a elevação.
4. Eleve apenas em áreas do veículo, conforme especificado pelo fabricante do veículo.
5. Não devem ser efetuadas alterações neste produto.
6. Apenas devem ser utilizados acessórios e/ou adaptadores aplicados pelo fabricante.
7. Deve ser efetuada uma inspeção visual por condições anormais antes de cada utilização, tais como soldaduras com fissuras, fugas e peças danificadas, soltas ou em falta.
8. A entidade patronal é responsável por garantir que o equipamento de proteção pessoal (PPE) está em conformidade com os códigos de segurança local aplicáveis.
9. Qualquer produto que pareça estar danificado, desgastado ou funcionar de forma irregular DEVE SER REMOVIDO DO SERVIÇO ATÉ SER REPARADO OU SUBSTITUÍDO.
10. O macaco de rodas hidráulico deve apoiar-se numa superfície firme, regular, horizontal, livre de elementos desnecessários e bem iluminada. Nunca colocar o macaco de rodas hidráulico numa superfície mole.
11. Assegure-se de que não há pessoas no veículo a elevar. Desligue o motor e trave totalmente o veículo. Utilize calços se necessário (1). Não entre no veículo nem ligue o motor enquanto estiver sustentado pelo macaco ou meios apropriados. Não utilize este macaco de rodas hidráulico para mover o veículo ou suster.
12. Durante a elevação e a descida é necessário tomar todo o tipo de precauções para evitar o deslizamento da carga. Se for necessário utilizar o macaco de rodas hidráulico na beira da estrada, a passagem de veículos pode fazer com que o veículo elevado balance.
13. O macaco de rodas hidráulico deve ser utilizado sem que o utilizador se veja obrigado a introduzir parte alguma do seu corpo debaixo do veículo. Não se deve trabalhar nunca debaixo de um veículo sem estar sustentado com suportes mecânicos (3) ou outros meios adequados. Mantenha igualmente as mãos, pés, etc. longe das partes móveis.
14. É necessário que o operador vigie o macaco e a carga durante todos os movimentos. Antes de um possível perigo, como deslizamento do veículo etc, é necessário interromper a elevação.
15. Assegure-se de que não há pessoas ou obstáculos debaixo do veículo antes de descer.
16. Como medida de segurança contra sobrecargas, o macaco de rodas hidráulico está munido de uma válvula de sobrepressão, calibrada em fábrica que não deve ser nunca manipulada. Se ultrapassar a capacidade máxima do macaco de rodas hidráulico, a válvula actuará e não poderá elevar o veículo.
17. Se o equipamento estiver bloqueado, o utilizador vai levantar o veículo com outro macaco de rodas hidráulico até libertar o primeiro.
18. Não utilizar o macaco de rodas hidráulico em caso de ventos fortes, climas extremos, próximo de campos magnéticos fortes ou em atmosferas potencialmente explosivas.
19. Não colocar o macaco de rodas hidráulico em contacto com alimentos.
20. Nunca utilizar este macaco de rodas hidráulico para levantar pessoas.
21. Nunca utilizar este macaco de rodas hidráulico como meio de fixação (deslocamento de cargas).
22. No caso de uma utilização num navio, consultar as instruções de segurança, ponto 1.10 do presente manual.
23. As forças manuais máximas necessárias para o funcionamento do macaco de rodas hidráulico (respetivamente não carregado e carregado com a carga nominal) não são superiores aos valores seguintes:
Para iniciar o movimento de um macaco de rodas hidráulico não carregado deslocável ou móvel: 300 N
Para manter o movimento do macaco de rodas hidráulico não carregado: 200 N
Para iniciar o movimento de um macaco de rodas hidráulico móvel carregado: 400 N
Para manter o movimento do macaco de rodas hidráulico móvel carregado: 300 N
Para elevar o macaco de rodas hidráulico carregado com a ajuda da alavanca de uma bomba manual: 400 N
Para elevar o macaco de rodas hidráulico carregado com a ajuda de uma bomba de pé: 400 N
Para elevar o macaco de rodas hidráulico carregado com a carga nominal ≤ 5 t com a ajuda de uma manivela: 250 N
NOTA Se os esforços gerados excederem estes valores, devem ser diminuídos pedindo a intervenção de mais pessoas.
24. Em caso de transbordamento de óleo, certificar-se de que não utiliza o macaco de rodas hidráulico, consultar a parte 5 do presente manual de utilização ou contactar o seu representante EXPERT.
25. Este macaco de rodas hidráulico foi criado para, no mínimo, 5000 ciclos de utilização.
26. Este macaco de rodas hidráulico está em conformidade com a norma NF EN 1494+A1: Macacos móveis ou deslocáveis e equipamentos de elevação associados.

O incumprimento destas marcações pode resultar em ferimentos pessoais e/ou danos materiais.

2. INSTRUÇÕES PARA UMA UTILIZAÇÃO PERFEITA

1. Antes de cada utilização, é necessário verificar o macaco de rodas hidráulico. Deve sempre verificar se existem fugas de óleo, peças danificadas ou em falta.
2. As peças avariadas devem ser substituídas por pessoal qualificado com peças originais EXPERT.
3. Cada peça do macaco de rodas hidráulico deve ser controlada em caso de uma carga considerada anormal ou após um embate.

3. INSTRUÇÕES ANTES DA UTILIZAÇÃO

1. Verificação do nível do óleo
Coloque o macaco de rodas hidráulico em posição de utilização, o pistão em posição curta e abra a válvula. Retire o tampão. O depósito deve ser abastecido apenas até à abertura (5).
Se isto for necessário, abastecer com óleo ISO VG15, até à quantidade certa.
2. Lubrificação interior
Accione várias vezes a alavanca, válvula aberta, a fim de garantir uma lubrificação perfeita.

3. Purga rápida do sistema hidráulico
 Aquando do transporte de um macaco de rodas hidráulico, pode entrar ar no sistema e provocar uma diminuição da eficácia do macaco de rodas hidráulico.
 A fim de purgar o sistema hidráulico, fechar a válvula (6). Bombear com o punho para atingir o curso máximo (7). Abrir a válvula e voltar a empurrar o pistão (8).

4. MODO DE UTILIZAÇÃO (§ 7.1.2 de l'EN 1494+A1)

1. Colocar a carga
 Antes de elevar um veículo, certifique-se de que o veículo está totalmente imobilizado numa superfície plana e horizontal (1) e (2). O macaco de rodas hidráulico deve estar numa superfície estável, sem produtos gordurosos.
 Feche a válvula (6) rodando-a no sentido dos ponteiros do relógio, até que fique bloqueada (não em demasia). Bomba (7).
 Continue esta operação de bombagem até que a posição pretendida seja obtida.
2. Descida da carga
 Rode lentamente a válvula (8) no sentido contrário ao dos ponteiros do relógio e retire o macaco de rodas hidráulico. A velocidade desta acção pode ser regulada consoante a velocidade com que se roda a válvula.

5. MANUTENÇÃO (§ 7.1.3 de l'EN 1494+A1)

Quando o macaco de rodas hidráulico deixa de ser utilizado, coloque-o em posição baixa e a válvula fechada. Mantenha limpo o macaco de rodas hidráulico e as respectivas peças. Lubrifique regularmente as peças em movimento
 Purga rápida do sistema hidráulico (§ INSTRUÇÕES ANTES DA UTILIZAÇÃO).

SINTOMAS	CAUSAS POSSÍVEIS	SOLUÇÕES
O macaco de rodas hidráulico não consegue elevar a carga ou parece uma «esponja».	O obturador não está totalmente fechado. Circuito contém ar. O nível de óleo está demasiado baixo. A bomba não funciona.	Verifique o fecho do obturador. Purgue o sistema hidráulico. Acrescente óleo. Substitua.
O macaco de rodas hidráulico não mantém a carga.	O nível de óleo está demasiado baixo. A bomba não funciona.	Acrescente óleo. Substitua.
O macaco de rodas hidráulico não desce completamente.	O circuito contém ar. O nível de óleo está demasiado baixo. A bomba não funciona.	Purgue o sistema hidráulico. Acrescente óleo. Substitua.
O macaco de rodas hidráulico não sobe ao máximo da sua capacidade.	O circuito contém ar. O nível de óleo está demasiado baixo.	Purgue o sistema hidráulico. Acrescente óleo.

GARANTIA

Tipo D = 2 anos. Ver as condições gerais no catálogo EXPERT ou na tarifa EXPERT.



BARDZO WAŻNE

PL

Uważnie przeczytać niniejsze zasady bezpieczeństwa, instrukcje obsługi i konserwacji. Zachować je do wykorzystania w przyszłości. Podnośnik został opracowany do podnoszenia samochodów. Każde nietypowe użycie podnośnika zostanie uznane za nieprawidłowe. Używać podnośnika w sposób właściwy, a przed użyciem sprawdzać sprawność wszystkich jego części i podzespołów. Nie zmieniać charakterystyk podnośnika. Producent nie ponosi żadnej odpowiedzialności za nieprawidłowe użytkowanie podnośnika.

1. ZASADY BEZPIECZEŃSTWA (§ 7.1.1 de l'EN 1494+A1)

Właściciel i/lub użytkownik przed rozpoczęciem użytkowania urządzenia muszą poznać urządzenie, jego charakterystyki techniczne i zasady bezpieczeństwa podczas użytkowania.

Informacje dotyczące bezpieczeństwa należy zrozumieć.

1. Przed użyciem urządzenia poznać, zrozumieć i stosować wszystkie zalecenia.
2. Nie przekraczać nośności nominalnej.
3. Natychmiast po podniesieniu podeprzeć pojazd za pomocą odpowiednich podpór.
4. Podnosić pojazd, podstawiając podnośnik wyłącznie w miejscach określonych przez producenta.
5. Nie wolno wprowadzać zmian w konstrukcji.
6. Można stosować jedynie akcesoria i/lub łączniki przewidziane przez producenta.
7. Przed każdym użyciem przeprowadzić kontrolę wzrokową w celu wykrycia wszelkich nieprawidłowości, takich jak pęknięte spoiny spawane, wycieki lub uszkodzone, poluzowane albo brakujące elementy.
8. Za stosowanie środków ochrony indywidualnej zgodnych z lokalnie obowiązującymi przepisami w zakresie bezpieczeństwa odpowiada pracodawca.
9. Każdy produkt, który wydaje się w jakikolwiek sposób uszkodzony, zużyty lub niesprawny, **NALEŻY WYCOFAĆ Z UŻYTKOWANIA I ODDAĆ DO NAPRAWY LUB WYMIENIĆ.**
10. Podnośnik należy ustawiać na podłożu twardym, równym, poziomym, odstąpiętym i dobrze oświetlonym. Nigdy nie ustawiać podnośnika na podłożu miękkim.
11. Sprawdzić, czy w podnoszonym pojeździe nie znajdują się żadne osoby. Wyłączyć silnik, zablokować i całkowicie unieruchomić (1) podnoszony pojazd, uniemożliwiając jego przemieszczanie się. Nie wchodzić do pojazdu ani nie uruchamiać jego silnika, kiedy pojazd jest ustawiony na podnośniku lub na podporach. Nigdy nie używać podnośnika do przemieszczania ani do podtrzymywania pojazdu.
12. Podczas podnoszenia lub opuszczania obciążenia należy zastosować wszelkie środki uniemożliwiające przemieszczenie się podnośnika lub pojazdu. W przypadku używania podnośnika na poboczu drogi ruch drogowy może spowodować utratę stabilności zatrzymanego pojazdu.
13. Podnośnik należy ustawiać w sposób umożliwiający jego obsługę bez konieczności wkładania jakiegokolwiek części ciała pod pojazd. Trzymać dłonie, stopy itp. możliwie jak najdalej od elementów ruchomych. Nigdy nie pracować pod podniesionym obciążeniem, jeżeli nie jest ono oparte na podporach (3).
14. Operator musi bezwzględnie nadzorować urządzenie podnośnikowe podczas całego manewru. W przypadku stwierdzenia jakiegokolwiek przemieszczenia się obciążenia przerwać czynność.
15. Przed rozpoczęciem opuszczania upewnić się, że pod obciążeniem nie ma żadnych przeszkód ani osób.
16. Ze względów bezpieczeństwa podnośnik jest wyposażony w fabrycznie wyregulowany zawór przeciążeniowy, którego ustawień nie wolno zmieniać. Zawór bezpieczeństwa działa w przypadku przeciążenia.
17. Jeżeli urządzenie jest zablokowane, użytkownik powinien podnieść pojazd za pomocą innego podnośnika w celu uwolnienia pierwszego.
18. Nie używać podnośnika hydraulicznego na kółkach przy silnych wiatrach, mrozie, w ekstremalnych warunkach klimatycznych, w pobliżu silnych pól magnetycznych ani w atmosferach potencjalnie wybuchowych.
19. Nie dopuszczać do kontaktu podnośnika hydraulicznego na kółkach z produktami spożywczymi.
20. Nigdy nie używać podnośnika hydraulicznego na kółkach do podnoszenia osób.
21. Nigdy nie używać podnośnika hydraulicznego na kółkach jako środka do przenoszenia (przemieszczania) obciążenia.
22. W przypadku użytkowania na statku należy przestrzegać punktu 1.10 zasad bezpieczeństwa podanych w niniejszej instrukcji.
23. Maksymalne siły przykładane ręcznie w celu obsługi podnośnika hydraulicznego na kółkach (odpowiednio bez obciążenia i obciążonego obciążeniem nominalnym) nie przekraczają następujących wartości:
W celu rozpoczęcia ruchu podnośnika hydraulicznego na kółkach bez obciążenia, przemieszczanego lub ruchomego: 300 N
W celu utrzymania ruchu podnośnika hydraulicznego na kółkach bez obciążenia: 200 N
W celu rozpoczęcia ruchu podnośnika hydraulicznego na kółkach z obciążeniem: 400 N
W celu utrzymania ruchu podnośnika hydraulicznego na kółkach z obciążeniem: 300 N
W celu podniesienia podnośnika hydraulicznego na kółkach z obciążeniem za pomocą dźwigni pompy ręcznej: 400 N
W celu podniesienia podnośnika hydraulicznego na kółkach z obciążeniem za pomocą pompy nożnej: 400 N
W celu podniesienia podnośnika hydraulicznego na kółkach obciążonego obciążeniem nominalnym ≤ 5 T za pomocą korby: 250 N
UWAGA: Jeżeli przykładane siły przekraczają te wartości, należy je obniżyć, korzystając z pomocy innych osób.
24. W przypadku przelania oleju należy zaprzestać używania podnośnika hydraulicznego na kółkach, zapoznać się z częścią 5 niniejszej instrukcji obsługi lub skontaktować się z przedstawicielem handlowym EXPERT.
25. Ten podnośnik hydrauliczny na kółkach został zaprojektowany do co najmniej 5000 cykli pracy.
26. Ten podnośnik hydrauliczny na kółkach jest zgodny z normą NF EN 1494+A1: Podnośniki ruchome lub przemieszczane i powiązane urządzenia dźwigowe.

Nieprzestrzeganie niniejszych wskazówek może spowodować obrażenia ciała i/lub szkody materialne.

2. INSTRUKCJA PRAWIDŁOWEJ OBSŁUGI

1. Przed każdym użyciem podnośnika, należy go sprawdzić. Należy przede wszystkim sprawdzić obecność wycieków oleju, uszkodzonych lub brakujących części.
2. Uszkodzone części muszą być wymienione przez wykwalifikowany personel z wykorzystaniem oryginalnych części EXPERT.
3. Każda część podnośnika musi zostać skontrolowana w przypadku przeciążenia lub uderzenia.

3. INSTRUKCJE PRZED UŻYCIEM

1. **Kontrola poziomu oleju**
Ustawić podnośnik w pozycji użytkowej, tłok w pozycji krótkiej i otworzyć zawór. Wyjąć korek. Zbiornik musi być napełniony dokładnie do otwarcia (5). Jeżeli jest to niezbędne, napełnić olejem ISO VG15, dla uzyskania poprawnej ilości.
2. **Smarowanie wewnętrzne**
Nacisnąć kilka razy dźwignię, przy otwartym zaworze, aby upewnić się o prawidłowym smarowaniu.
3. **Odpowietrzanie układu hydraulicznego**
W czasie transportu podnośnika, powietrze może przedostać się do układu i powodować obniżenie wydajności działania podnośnika. Aby odpowietrzyć układ hydrauliczny, należy zamknąć zawór (6). Pompować za pomocą rękojeści w celu uzyskania maksymalnego skoku (7). Otworzyć zawór i cofnąć tłok (8).

4. SPOSÓB UŻYCIA (§ 7.1.2 de l'EN 1494+A1)

1. Podnoszenie ciężaru

Przed podniesieniem elementu, należy upewnić się, że całość jest unieruchomiona na płaskiej i poziomej powierzchni (1) i (2). Podnośnik musi znajdować się na stabilnej powierzchni pozbawionej tłuszczy.

Zamknąć zawór (6) obracając w kierunku ruchu wskazówek zegara, aż do zablokowania (niezbyt mocnego). Pompować (7).

Kontynuować pompowanie, aż do osiągnięcia wybranej pozycji.

2. Opuszczanie ciężaru

Obracać powoli zawór (8) w kierunku przeciwnym do ruchu wskazówek zegara i cofnąć podnośnik. Prędkość może być regulowana zależnie od prędkości obracania zaworu.

5. KONSERWACJA (§ 7.1.3 de l'EN 1494+A1)

Kiedy podnośnik nie jest używany, należy go przechowywać w pozycji dolnej z zamkniętym zaworem. Podnośnik i uchwyty należy utrzymywać w czystości.

Smarować regularnie części w ruchu.

Szybkie odpowietrzanie układu hydraulicznego (§ INSTRUKCJE PRZED UŻYCIEM).

OBJAWY	MOŻLIWE PRZYCZYNY	ROZWIĄZANIA
Podnośnik nie może unieść ciężaru lub działa jak «gąbka».	Zatyczka nie jest całkowicie zamknięta. Układ zawiera powietrze. Poziom oleju jest za niski. Pompa nie działa.	Sprawdzić zamknięcie zatyczki. Odpowietrzć układ hydrauliczny. Dolać olej. Wymienić.
Podnośnik nie podtrzymuje ciężaru.	Poziom oleju jest za niski. Pompa nie działa.	Dolać olej. Wymienić.
Podnośnik nie opada całkowicie.	Układ zawiera powietrze. Poziom oleju jest za niski. Pompa nie działa.	Odpowietrzć układ hydrauliczny. Dolać olej. Wymienić.
Podnośnik nie unosi się maksymalnie.	Układ zawiera powietrze. Poziom oleju jest za niski.	Odpowietrzć układ hydrauliczny. Dolać olej.

GWARANCJA

Typ D = 2 LATA. Patrz ogólne warunki sprzedaży w katalogu EXPERT lub w cenniku EXPERT.



VELICE DŮLEŽITÉ

CS

Pozorně si přečtěte tyto bezpečnostní pokyny, návody k obsluze a údržbě. Uschovejte je pro pozdější použití.

Tento hydraulický zvedák je určen ke zdvihání automobilů. Jakékoli použití zvedáku mimo normu je pokládáno za nesprávné.

Hydraulický zvedák používejte odpovídajícím způsobem a před použitím zkontrolujte, zda jsou všechny součásti a díly ve správném funkčním stavu.

Neměňte charakteristiky hydraulického zvedáku.

Výrobce nenese žádnou odpovědnost za nesprávné použití hydraulického zvedáku.

1. BEZPEČNOSTNÍ POKYNY (§ 7.1.1 de l'EN 1494+A1)

Vlastník a/nebo uživatel se musejí před používáním výrobku seznámit s výrobkem, jeho technickými charakteristikami a s bezpečnostními pokyny pro jeho používání. Bezpečnostní informace musejí zahrnovat:

1. Před použitím tohoto zařízení si všechny pokyny prostudujte, seznámte se s nimi a dodržujte je.
2. Nepřekračujte nominální kapacitu zařízení.
3. Ihned po zdvihnutí vozidlo vhodnými prostředky podepřete.
4. Zdvihání provádějte v zónách vozidla specifikovaných výrobcem.
5. Tento výrobek nesmí být nijak měněn.
6. Smí se používat pouze příslušenství a/nebo adaptéry určené výrobcem.
7. Před každým použitím se musí provést vizuální kontrola pro zjištění jakýchkoli anomálií jako jsou trhliny ve svarech, úniky nebo poškozené, uvolněné či chybějící díly.
8. Zaměstnavatel je odpovědný za to, že používané osobní ochranné prostředky (OOP) odpovídají platným místním bezpečnostním předpisům.
9. Výrobek, který se jeví jakýmkoli způsobem poškozený, opotřebený nebo který nefunguje správně, MUSÍ BÝT VYŘAZEN Z PROVOZU AŽ DO DOBY, NEŽ BUDE OPRAVEN NEBO VYMĚNĚN.
10. Hydraulický zvedák se musí opírat o pevnou, rovnou, vodorovnou, vyčištěnou a dobře osvětlenou plochu. Hydraulický zvedák nikdy nepoužívejte na měkké ploše.
11. Ujistěte se, že ve zvedaném vozidle nejsou žádné osoby. Vypněte motor, zablokujte a podložte (1) zdvíhané vozidlo, aby se nepohybovalo. Do vozidla nevstupujte ani ho nespouštějte, dokud je vozidlo na zvedáku nebo na stojkách. Hydraulický zvedák nikdy nepoužívejte k přesunu nebo podepření vozidla.
12. Během zdvihání nebo spouštění břemena je nezbytné přijmout veškerá opatření, aby se zabránilo jeho přesunu nebo přesunu vozidla. Pokud používáte hydraulický zvedák na okraji silnice, může provoz stojící vozidlo destabilizovat.
13. Hydraulický zvedák musí být použit tak, aby umožňoval manipulaci bez toho, že by obsluha musela zasunout jakoukoli část těla pod vozidlo. Držte ruce, nohy atd. co možná nejdál od pohyblivých částí. Nikdy nepracujte pod břemenem, pokud toto není podepřeno stojkami (3).
14. Je nezbytné, aby operátor po celou dobu manévru sledoval zařízení pro zdvihání břemena. Při jakémkoli náznaku přesunu břemena musíte operaci přerušit.
15. Ujistěte se, že při spouštění břemena se pod ním nenachází žádná překážka či osoba.
16. Z bezpečnostních důvodů je Hydraulický zvedák vybaven klapkou proti přetížení, kalibrovanou z výroby, se kterou nesmíte v žádném případě manipulovat. Bezpečnostní klapka zareaguje v případě přetížení.
17. V případě zablokování zařízení zvedne uživatel vozidlo jiným zvedákem, dokud se nepodaří uvolnit zvedák první.
18. Nepoužívejte pojezdny hydraulický zvedák v silném větru, při mrazu, v extrémním počasí, v blízkosti silných magnetických polí nebo v atmosférách, v nichž hrozí výbuch.
19. Pojezdný hydraulický zvedák nesmí přijít do styku s potravinami.
20. Tento pojezdný hydraulický zvedák nikdy nepoužívejte na zvedání osob.
21. Tento pojezdný hydraulický zvedák nikdy nepoužívejte pro přidržování (přesouvání) nákladů.
22. V případě používání na plavidle postupujte podle bezpečnostních pokynů, bod 1.10 tohoto návodu.
23. Maximální manuální síla nezbytná pro fungování pojezdného hydraulického zvedáku (bez zatížení, respektive s nominálním zatížením) nepřekračují následující hodnoty:
Chcete-li zahájit pohyb pojezdného hydraulického zvedáku bez zátěže s možností posunu či jízdy: 300 N
Chcete-li udržet pohyb pojezdného hydraulického zvedáku bez zátěže: 200 N
Chcete-li zahájit pohyb pojezdného hydraulického zvedáku s možností jízdy se zátěží: 400 N
Chcete-li udržet pohyb pojezdného hydraulického zvedáku s možností jízdy se zátěží: 300 N
Chcete-li zvednout pojezdný hydraulický zvedák se zátěží pomocí páky ručního čerpadla: 400 N
Chcete-li zvednout pojezdný hydraulický zvedák se zátěží pomocí nožního čerpadla: 400 N
Chcete-li zvednout pojezdný hydraulický zvedák se zátěží o nominální nosnosti ≤ 5 t pomocí páky: 250 N
POZNÁMKA Pokud vyvíjená síla překračuje tyto hodnoty, je nutno ji snížit s pomocí dalších osob.
24. V případě úniku oleje nepoužívejte pojezdný hydraulický zvedák, postupujte podle oddílu 5 tohoto návodu k použití nebo se obraťte na obchodního zástupce společnosti EXPERT.
25. Tento pojezdný hydraulický zvedák je navržen minimálně pro 5000 provozních cyklů.
26. Tento pojezdný hydraulický zvedák splňuje požadavky normy NF EN 1494+A1: Zvedáky s možností pohybu nebo posunu a související zvedací zařízení.

Nedodržení těchto pokynů může vést ke zranění a/nebo materiálnímu škodám.

2. POKYNY PRO DOKONALÉ POUŽÍVÁNÍ

1. Před každým použitím je třeba hydraulický zvedák zkontrolovat. Především musíte zkontrolovat, zda nedochází k úniku oleje, zkontrolovat poškozené nebo chybějící díly.
2. Vadné díly musí vyměnit kvalifikovaný personál za originální díly EXPERT.
3. Každý díl hydraulického zvedáku musí být zkontrolován v případě abnormálního zatížení nebo v důsledku nárazu.

3. POKYNY PŘED POUŽITÍM

1. Kontrola hladiny oleje
Dejte hydraulický zvedák do pracovní polohy, píst do krátké polohy a otevřete ventil. Sejměte víčko. Nádržka musí být naplněna přesně až k otvoru (5).
2. Vnitřní mazání
S otevřeným ventilem několikrát stiskněte páku, abyste zajistili bezvadné mazání.
3. Rychlé odvodušnění hydraulického systému
Při přepravě hydraulického zvedáku může vzduch proniknout do systému a způsobit tak snížení účinnosti hydraulický zvedák. Pro odvodušnění hydraulického systému zavřete ventil (6). Pumpujte rukojetí až do dosažení maximálního zdvihu (7). Otevřete ventil a zatlačte píst (8).

4. NÁVOD K POUŽITÍ (§ 7.1.2 de l'EN 1494+A1)

1. Zdvihání břemena
Před zdviháním vozidla se ujistěte, že je úplně v klidu na rovné a vodorovné ploše (1) a (2). Hydraulický zvedák musí být na stabilní ploše bez mastnot. Zavřete ventil (6) tak, že otáčíte ve směru hodinových ručiček až, se zablokuje (ale ne příliš). Pumpujte (7). Pumpujte tak dlouho, až je dosaženo požadované polohy.
2. Spuštění břemena
Pomalou otáčejte ventilem (8) proti směru hodinových ručiček a vytáhněte hydraulický zvedák. Rychlost této akce je možné regulovat podle rychlosti, jakou se otáčí ventilem.

5. ÚDRŽBA (§ 7.1.3 de l'EN 1494+A1)



Není-li hydraulický zvedák používán, ponechte ho v dolní poloze se zavřeným ventilem. hydraulický zvedáka rukojeti uchovávejte čisté. Pravidelně mažte pohyblivé díly. Rychlé odzdušnění hydraulického systému (§ POKYNY PŘED POUŽITÍM).

PŘÍZNAKY	MOŽNÉ PŘÍČINY	ŘEŠENÍ
Hydraulický zvedák nemůže zdvihnout břemeno nebo se jeví jako „houba“.	Uzávěr není úplně uzavřený. Okruh obsahuje vzduch. Hladina oleje příliš nízká. Čerpadlo nefunguje.	Zkontrolujte zavření uzávěru. Odzdušněte hydraulický systém. Přidejte olej. Vyměňte.
Hydraulický zvedák nedrží břemeno.	Hladina oleje příliš nízká. Čerpadlo nefunguje.	Přidejte olej. Vyměňte.
Hydraulický zvedák se nespustí dolů úplně.	Okruh obsahuje vzduch. Hladina oleje příliš nízká. Čerpadlo nefunguje.	Odzdušněte hydraulický okruh. Přidejte olej. Vyměňte.
Hydraulický zvedák nezvedá na maximum své kapacity.	Okruh obsahuje vzduch. Hladina oleje příliš nízká.	Odzdušněte hydraulický okruh. Přidejte olej.

ZÁRUKA

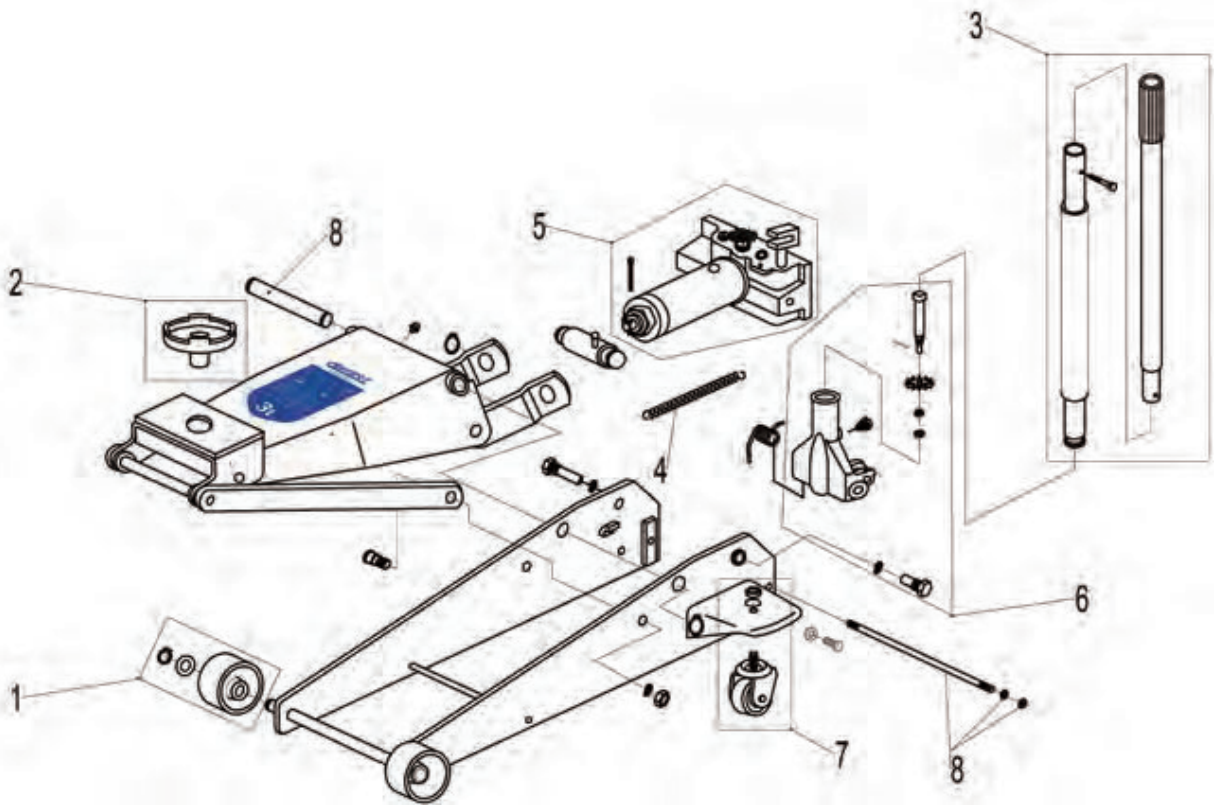
Typ D = 2 roky. Viz všeobecné podmínky v katalogu EXPERT nebo v ceníku EXPERT.



1	E200141-1
2	E200141-2
3	E200141-3
4	E200141-4
5	E200141-5
6	E200141-6
7	E200141-7
8	E200141-8
 OIL	230 ml
	E200141STICK

EU Declaration of Conformity**CE****FR DÉCLARATION DE CONFORMITÉ**

NOUS, STANLEY BLACK & DECKER FRANCE, 62 CHEMIN DE LA BRUYERE - 69570 DARDILLY FRANCE, DECLARONS SOUS NOTRE PROPRE RESPONSABILITÉ QUE LE PRODUIT : E200141- CRIC ROULEUR HYDRAULIQUE 3t. MARQUE EXPERT SONT CONFORMES AUX DISPOSITIONS DES DIRECTIVES EUROPÉENES : 2006/42/CE & LA NORME : EN 1494+A1

EN DECLARATION OF COMPLIANCE

WE, STANLEY BLACK & DECKER FRANCE, 62 CHEMIN DE LA BRUYERE - 69570 DARDILLY FRANCE, STATE UNDER OUR LIABILITY THAT THE FOLLOWING PRODUCTS: E200141-3t. HYDRAULIC TROLLEY JACK BY EXPERT COMPLY WITH THE PROVISIONS SET OUT IN THE FOLLOWING EUROPEAN DIRECTIVES: 2006/42/CE & THE STANDARD: EN 1494+A1

DE KONFORMITÄTSEKTLÄRUNG

WIR, STANLEY BLACK & DECKER FRANCE, 62 CHEMIN DE LA BRUYERE - 69570 DARDILLY FRANKREICH, BESCHEINIGEN HIERMIT IN ALLEINIGER VERANTWORTUNG, DASS DIE ERZEUGNISSE: E200141- HYDRAULISCHE WAGENHEBER 3t... MARKE EXPERT MIT DEN BESTIMMUNGEN DER FOLGENDEN EUROPÄISCHEN RICHTLINIEN ÜBEREINSTIMMEN: 2006/42/CE & DIE NORM: EN 1494+A1

NL CONFORMITEITSVERKLARING

ONDERGETEKENDE, STANLEY BLACK & DECKER FRANCE, 62 CHEMIN DE LA BRUYERE - 69570 DARDILLY FRANKRIJK, VERKLAART ONDER DE EIGEN VERANTWOOR-DELIJKHEID DAT DE PRODUCTEN: E200141HYDRAULISCHE GARAGEKRIK 3t. MERK EXPERT VOLDOEN AAN DE BEPALINGEN VAN DE VOLGENDE EUROPESE RICHTELIJNEN : 2006/42/CE & DE STANDAARD: EN 1494+A1

ES DECLARACIÓN DE CONFORMIDAD

NOSOTROS, STANLEY BLACK & DECKER FRANCE, 62 CHEMIN DE LA BRUYERE - 69570 DARDILLY FRANCIA, DECLARAMOS BAJO NUESTRA PROPIA RESPONSABILIDAD QUE LE PRODUCTO: E200141- GATOS DE GATO DE CARRETILLA HIDRÁULICO 3t... MARCA EXPERT SON CONFORMES A LAS DISPOSICIONES DE LAS SIGUIENTES DIRECTIVAS EUROPEAS: 2006/42/CE & EL ESTANDAR : EN 1494+A1

IT DICHIARAZIONE DI CONFORMITÀ

LA SOTTOSCRITTA, STANLEY BLACK & DECKER FRANCE, 62 CHEMIN DE LA BRUYERE - 69570 DARDILLY FRANCE, DICHIARA SOTTO LA PROPRIA RESPONSABILITÀ CHE I PRODOTTI : E200141- CRIC A CARRELLO IDRAULICO 3t... MARCA EXPERT SONO CONFORMI ALLE DISPOSIZIONI DELLE SEGUENTI DIRETTIVE EUROPEE : 2006/42/CE & LO STANDRD : EN 1494+A1

PT DECLARAÇÃO DE CONFORMIDADE

NÓS, STANLEY BLACK & DECKER FRANCE, 62 CHEMIN DE LA BRUYERE - 69570 DARDILLY FRANCE, DECLARAMOS A NOSSA PRÓPRIA RESPONSABILIDADE SOBRE OS PRODUTOS: E200141- MACACO DE RODAS HIDRÁULICO 3t... MARCA EXPERT ESTÃO EM CONFORMIDADE COM AS DISPOSI-ÇÕES DAS SEGUINTES DIRECTIVAS EUROPEIAS: 2006/42/CE & PADRAO EN 1494+A1

PL DEKLARACJA ZGODNOSCI

FIRMA, STANLEY BLACK & DECKER FRANCE, 62 CHEMIN DE LA BRUYERE - 69570 DARDILLY FRANCJA OSWIADCZA NA SWOJA CALKOWITA ODPOWIEDZIALNOSC, ZE PRODUCT: E200141- PODNOŚNIK NA KÓŁKACH HYDRAULICZNY 3t... MARKI EXPERT JEST ZGODNY Z ZALECENIAMI NASTĘPUJACYCH DYREKTYW EUROPEJSKICH: 2006/42/CE & STANDARD EN 1494+A1

DA OVERENSSTEMMELSESRKLAERING

VI, STANLEY BLACK & DECKER FRANCE, 62 CHEMIN DE LA BRUYERE - 69570 DARDILLY FRANKRIG, ERKLAERER UNDER VORES EGET ANSVAR, AT PRODUKTET E200141, HYDRAULISK DONKRAFT 3t... AF MAERKET EXPERT OVERHOLDER BESTEMMELSERNE I FOLGENDE EUROPÆISKE DIRECTIVER: 2006/42/CE & STANDARD: EN 1494+A1

ΔΗΛΩΣΗ ΣΥΜΜΟΡΦΩΣΗΣ

Η ΕΤΑΙΡΕΙΑ, STANLEY BLACK & DECKER FRANCE, ΜΕ ΕΔΡΑ 62 CHEMIN DE LA BRUYERE - 69570 DARDILLY ΟΤΙ ΤΟ ΑΚΟΛΟΥΘΟ ΠΡΟΪΟΝ : E200141- ΥΔΡΑΥΛΙΚΟΣ ΚΑΡΟΤΣΟΓΡΥΛΛΟΣ 3t. EXPERT ΠΛΗΡΕΙ ΤΙΣ ΠΡΟΔΙΑΓΡΑΦΕΣ ΤΩΝ ΠΑΡΑΚΑΤΩ ΕΥΡΩΠΑΪΚΩΝ ΟΔΗΓΙΩΝ: ΟΔΗΓΙΑ ΠΕΡΙ ΜΗΧΑΝΗΜΑΤΩΝ :2006/42/CE & ΠΡΟΤΥΠΟ: EN 1494+A1

CE Le soussigné est responsable de la compilation du dossier technique été fait cette déclaration pour le compte de Stanley Black & Decker
The undersigned is responsible for compilation of the technical file and makes this declaration on behalf of Stanley Black & Decker



Steven Phillips
VP of Electrical and Software Engineering
Stanley Black & Decker
701 East Joppa Road, TW120
Towson, MD 21286
USA

31/07/2021



Guillaume Bonafe
EU Representative
Stanley Black & Decker
6-8 Rue Gustave Eiffel
91423 Morangis, France

UKCA**UK Declaration of Conformity UKCA****Machinery (Safety) Regulations, 2008, S.I. 2008/1597**

Stanley Black&Decker hereby declares that the EXPERT E200141-3t. HYDRAULIC TROLLEY JACK are in compliance with the Supply of Machinery (Safety) Regulations, 2008, S.I. 2008/1597 (as amended)



Steven Phillips
VP of Electrical and Software Engineering
Stanley Black & Decker
701 East Joppa Road, TW120
Towson, MD 21286
USA

31/07/2021



John Cleave
UK Representative
Stanley Black & Decker
270 Bath Road
Slough, England, SL1 4DX



FACOM EU, 62 Chemin de la Bruyère,
69570 Dardilly, France
UK Importer -FACOM UK, 270 Bath Rd,
Slough SL1 4DX,England
<http://www.expert-tool.com>

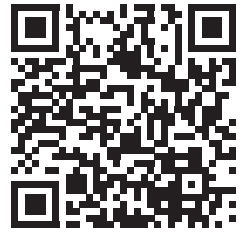

**DA: Oplysninger om miljøbeskyttelse**

Hos Stanley Black & Decker er vores forpligtelse til fortrinlighed inden for miljø og bæredygtighed gennem hele vores produktlivscyklus fortsat kernen i vores forretning. Dit produkts emballage skal håndteres korrekt (med kontrol af materialekoden), når du beslutter dig for at bortskaffe det. Kontakt derfor din kommune for vejledning til affaldshåndtering. Materialer fra vores elektriske produkter og komponenter, såsom batterier, indeholder vigtige råmaterialer og skal også håndteres korrekt, når deres levetid udløber. Disse kan afleveres til et officielt affaldscenter eller hos en deltagende forhandler. Brugs- og sikkerhedsinstruktioner bør kun bortskaffes, når det produkt, de omhandler, ikke længere er i brug. Scan QR-koden for flere oplysninger.

DE: Informationen zum Umweltschutz

Bei Stanley Black & Decker steht unser Engagement für Umwelt und Nachhaltigkeit während des gesamten Produktlebenszyklus im Mittelpunkt unseres Handelns. Die Verpackung Ihres Produkts sollte auf korrekte Weise entsorgt werden (beachten Sie dazu den Materialcode). Informieren Sie sich daher bitte bei Ihrer Gemeinde / Stadtverwaltung über die Vorschriften zur Abfallentsorgung. Unsere elektrischen Produkte und Komponenten wie beispielsweise Akkus können wichtige Rohstoffe enthalten und sollten am Ende ihrer Nutzungsdauer ebenfalls auf korrekte Weise entsorgt werden. Bringen Sie solche Abfälle zu einer offiziellen Entsorgungsstelle oder zu einem Händler, der sie entgegennimmt. Betriebs- und Sicherheitshinweise sollten erst entsorgt werden, wenn das entsprechende Produkt endgültig nicht mehr verwendet wird. Für weitere Informationen scannen Sie bitte den QR-Code.

EN: Information on Environmental Protection

At Stanley Black & Decker, our commitment to environmental and sustainability excellence throughout our product life cycle remains core to our business. Your product's packaging should be managed correctly (checking the material code) when you decide to dispose of it, so please check with your local community / municipality for waste management guidance. Materials from our electrical products and components such as batteries contain important raw materials and should also be managed correctly at end-of-life. These can be taken to an official waste collection center or a participating retailer. Operating and safety instructions should only be disposed when the product to which they relate is no longer in use. Please scan the QR code for more information.

SP: Información sobre protección medioambiental

En Stanley Black & Decker estamos comprometidos en alcanzar la excelencia medioambiental y la sostenibilidad a lo largo de todo el ciclo de vida de nuestros productos, y esto es fundamental para nuestra compañía. Cuando decida deshacerse del embalaje de su producto, deberá hacerlo correctamente (comprobando el código del material); para ello, solicite información en su comunidad / municipio local sobre la gestión de residuos. Los materiales de nuestros productos y componentes eléctricos, como las baterías, contienen materias primas importantes y también deben gestionarse correctamente cuando llegan al final de su vida útil. Tales materiales pueden llevarse a un centro oficial de recogida de residuos o a un minorista que participe del programa de recogida. Las instrucciones de uso y seguridad deberían eliminarse solo después de dejar de usar el producto al que se refieren. Para más información, escanee el código QR.

IT: Informazioni sulla tutela ambientale

In Stanley Black & Decker, l'impegno per l'eccellenza in termini di tutela dell'ambiente e sostenibilità durante l'intero ciclo di vita dei nostri prodotti rimane al centro del nostro modo di operare. Gli imballaggi dei prodotti andranno gestiti correttamente (controllando il codice del materiale) quando si deciderà di smaltirli, per cui si consiglia di informarsi presso la propria comunità/ il proprio comune per avere indicazioni in merito alla gestione dei rifiuti. I materiali con cui sono realizzati i nostri prodotti e componenti elettrici, come le batterie, contengono importanti materie prime e devono essere gestiti correttamente al termine del loro ciclo di vita. Tali materiali possono essere conferiti presso un centro di raccolta dei rifiuti pubblico riconosciuto o presso un rivenditore aderente all'iniziativa. Le istruzioni per l'uso e la sicurezza andranno smaltite solo quando il prodotto a cui si riferiscono non sarà più in uso. Effettuare la scansione del codice QR per maggiori informazioni.

NL: Informatie over milieubescherming

Bij Stanley Black & Decker blijft onze toewijding aan uitmuntendheid op het vlak van milieu en duurzaamheid, centraal staan tijdens de levensduur van onze producten. De verpakking van uw product moet goed beheerd worden (de materiaalkode nakijken) wanneer u beslist om deze weg te gooien, controleer dit dus bij uw lokale gemeenschap/gemeentebestuur voor richtlijnen inzake afvalbeheer. Materialen van onze elektrische producten en onderdelen zoals batterijen, bevatten belangrijke grondstoffen en moeten op het einde van hun levensduur ook juist beheerd worden. Ze kunnen naar een officieel inzamelcentrum of een deelnemende handelaar gebracht worden. De bedienings- of veiligheidsinstructies mogen alleen weggegooid worden wanneer het product waar ze bij horen niet langer in gebruik is. Voor meer informatie verzoeken wij u de QR-code te scannen.

NO: Informasjon om miljøvern

Vi hos Stanley Black & Decker er engasjement for miljøvern og bærekraft en kjerneverdi for våre produsers livssyklus. Emballasjen på produktet ditt skal håndteres korrekt (sjekk materialkoden) når du bestemmer deg for å kaste den, så sjekk også med lokale myndigheter for rettleiding om avfallshåndtering. Materialer fra våre elektriske produkter og komponenter - så som batterier - inneholder viktige råstoffer og skal også håndteres korrekt når levetiden deres er over. De kan leveres til et lokalt gjenvinningscenter eller til en relevant forhandler. Bruks- og sikkerhetsanvisninger skal først kastes når produktene de omhandler ikke lenger er i bruk. Vennligst skann QR-koden for mer informasjon.

PT: Informações sobre proteção ambiental

Na Stanley Black & Decker, o nosso compromisso com a excelência ambiental e de sustentabilidade durante o ciclo de vida do produto continua a ter um papel essencial para a nossa empresa. Quando eliminar o produto, a embalagem do seu produto deve ser gerida correctamente (verifique o código de material), por isso consulte a sua câmara municipal para saber como fazer a gestão dos resíduos. Os materiais dos nossos produtos eléctricos e componentes, como é o caso das baterias, contêm matérias-primas e devem ser também geridos correctamente no final da vida útil. Estes podem ser colocados em centros oficiais de recolha de resíduos ou num revendedor participante. As instruções de funcionamento e segurança devem ser eliminadas quando o respectivo produto já não for utilizado. Leia o código QR para obter mais informações.

FI: Tietoa ympäristönsuojelusta

Sitoutuminen ympäristön ja kestäväen kehityksen erinomaisuuteen tuotteen koko elinkaaren ajan on Stanley Black & Deckerin liiketoiminnan ydin. Hävitettävät tuotepakkaukset tulee käsitellä oikein (tarkistamalla materiaalikoodi), joten ota selvää jätehuolto-ohjeista paikalliselta viranomaiselta. Sähkötuotteidemme materiaalit ja komponentit (esim. akut) sisältävät tärkeitä raaka-aineita, ja ne tulee käsitellä oikein myös käyttöiän päätyttyä. Voit viedä ne viralliseen jätteenkeräykseen tai keräyksen järjestävälle jälleenmyyjälle. Käyttö- ja turvallisuusohjeet tulee hävittää vasta sitten, kun niihin liittyvä tuote on poistettu käytöstä. Skannaa QR-koodi saadaksesi lisätietoja.

SV: Information om miljöskydd

På Stanley Black & Decker är vårt engagemang för miljö och hållbarhet under hela vår produktlivscykel kärnan i vårt sätt att arbeta. Din produkts förpackning ska hanteras korrekt (kontrollera materialkoden) när du bestämmer dig för att kassera den, kontakta din kommun för vägledning om avfallshantering. Material från våra elektriska produkter och komponenter som batterier innehåller viktiga råvaror och bör även hanteras korrekt vid slutet av livslängden. Dessa kan lämnas till en återvinningscentral eller en deltagande återförsäljare. Drift- och säkerhetsinstruktioner ska endast kasseras när produkten som de refererar till inte längre används. Skanna QR-koden för mer information.

TK: Çevre Koruma Hakkında Bilgi

Stanley Black & Decker olarak, tüm faaliyetlerimizin merkezinde ürün yaşam döngümüz boyunca çevresel ve sürdürülebilirlik mükemmelliğine olan bağlılığımız yer alır. Ürününüzü elden çıkarmaya karar verdiğinizde ambalajının doğru bir şekilde yönetilmesi (malzeme kodunun kontrol edilmesi) gerekir, bu nedenle atık yönetimi kılavuzu için lütfen yerel topluluğunuza/belediyenize danışın. Elektrikli ürünlerimizden ve batarya gibi bileşenlerde bulunan malzemeler önemli hammaddeler içerir ve kullanım ömrü sonunda doğru şekilde yönetilmelidir. Bunlar resmi bir atık toplama merkezine veya katılımcı bayiye götürülebilir. Kullanım ve güvenlik talimatları, yalnızca ilgili ürün artık kullanılmadığında atılmalıdır. Daha fazla bilgi için lütfen QR kodunu tarayın

EL: Πληροφορίες για την Προστασία του περιβάλλοντος

Στη Stanley Black & Decker, η δέσμευσή μας για αριστεία στους τομείς περιβάλλοντος και αειφορίας για όλον τον κύκλο ζωής των προϊόντων μας παραμένει κεντρική στον τρόπο που λειτουργούμε. Η συσκευασία του προϊόντος που προμηθευτήκατε θα πρέπει να τύχει σωστής διαχείρισης (με βάση τον κωδικό υλικού) όταν αποφασίσετε να την απορρίψετε. Ζητήστε την καθοδήγηση της τοπικής σας κοινοτικής / δημοτικής αρχής στο θέμα της διαχείρισης αποβλήτων. Τα υλικά από τα ηλεκτρικά προϊόντα μας και από άλλα εξαρτήματα όπως μπαταρίες, περιέχουν σημαντικές πρώτες ύλες και θα πρέπει και αυτά να τύχουν σωστής διαχείρισης στο τέλος της ωφέλιμης ζωής τους. Μπορείτε να τα παραδώσετε σε ένα επίσημο κέντρο συλλογής αποβλήτων ή σε ένα σημείο πώλησης που συμμετέχει στο πρόγραμμα συλλογής. Οι οδηγίες χρήσης και ασφάλειας επιτρέπεται να απορριφθούν μόνον όταν δεν χρησιμοποιείται πλέον το προϊόν το οποίο αφορούν. Για περισσότερες πληροφορίες, σκανάρετε τον κωδικό QR.

FR: Informations pour la protection de l'environnement

Chez Stanley Black & Decker, notre engagement pour l'excellence en matière d'environnement et de durabilité tout au long du cycle de vie de nos produits reste au cœur de notre activité. L'emballage de votre produit doit être géré correctement (en fonction du code matière) au moment où vous décidez de le jeter, nous vous demandons donc de bien vouloir consulter vos collectivités locales ou votre municipalité pour obtenir des conseils sur la gestion des déchets. Nos produits électriques et nos composants, comme les batteries, contiennent de précieuses matières premières qui doivent également être gérées correctement à la fin de leur durée de vie. Il est possible de les rapporter dans des centres de collecte de déchets officiels ou à certains revendeurs. Les notices et les consignes de sécurité ne doivent être jetées que lorsque le produit qu'elles concernent n'est plus en service. Scannez le code QR pour en savoir plus.



Points de collecte sur www.quefairedemesdechets.fr
Privilégiez la réparation ou le don de votre appareil !

